

パロマ床暖房用リモコン

UC-118T
UC-118
UC-118W

取扱説明書

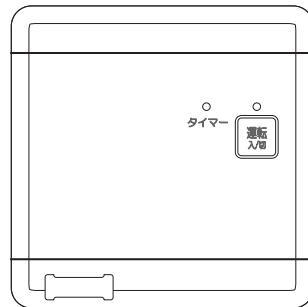

保証書付

このたびは床暖房リモコンをお求めいただきまして、ありがとうございます。
でございます。

- 正しく安全にお使いいただくためにこの「取扱説明書」を必ず最初から順番にお読みいただき、よく理解してくださるようお願いいたします。
- この「取扱説明書」に書かれている内容以外ではご使用にならないでください。
- 「取扱説明書」を紛失された場合は、お近くの当社までお問い合わせください。

も・く・じ



必ずお守りください	1
各部のなまえ	3
特長	3
使いかた	
1.はじめてお使いになるとき	5
2.暖房運転（通常運転）のしかた	7
3.運転選択について	9
4.パワフル運転について	9
5.自動・強・中・弱運転について	11
6.タイマー時刻の合わせかた	13
7.タイマー運転のしかた	18
8.ロック（誤操作防止）について	20
9.ホームオートメーション機能	21
故障かな？と思ったら	22
アフターサービスについて	22
保証書	裏表紙

Paloma

必ずお守りください

【安全に正しくお使いいただくために】

製品を正しくお使いいただくためや、あなたや他の人々への危害や財産への損害を未然に防止するためにこの取扱説明書および製品への表示では、いろいろな絵表示をしています。その表示と意味は次のようになっています。内容をよく理解してから本文をお読みください。

 警告	この表示を無視して、誤った取扱いをすると、人が死亡、重傷を負う可能性、または火災の可能性が想定される内容を示しています。
 注意	この表示を無視して、誤った取扱いをすると、人が傷害を負う可能性や物的損害のみが発生が想定される内容を示しています。

絵表示について次のような意味があります。



一般的な禁止



接触禁止



必ず行う

警告

取り付けは、お買い上げの販売店か専門業者に依頼して行う

ご自分で取り付けや分解・修理をされ不備があると、故障・感電・火災の原因になります。

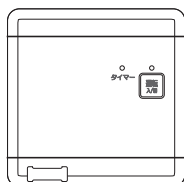

床面温度を上げすぎない

床面の温度を高くして、床に長時間接触しますと、皮膚傷害を起こす恐れがあります。

特に次のような方はご注意ください。

- 深酒・疲労の激しいときや、眠気を誘う薬（風薬等）を服用された方
- 乳幼児や体の不自由な方など、自分の意志で体を動かさない方
- 皮膚の弱い方や皮膚感覚の弱い方



注意

濡れた手で操作しない

リモコンを水洗いしたり、濡れた手で操作しないでください。
操作部より水が侵入して、故障の原因になることがあります。



無理な取り扱いはしない

小さなお子様などによる無理な取り扱いや強引な操作は、故障や破損等の原因になります。



高温・直射日光はさける

火気を近づけたり、直射日光にあたると、表示部・印刷面・プラスチック部が変色・変形することがあります。

また、センサー部に直射日光があたりますと、正しい室温が検知できなくなります。(UC-118Tの場合)



日常のお手入れ

柔らかい布でからぶきします。
汚れがひどい場合は、お湯か水で濡らした布をよくしぼって拭きます。



*シンナー・ベンジン・磨き粉・40℃以上のお湯は、変色や変形の原因となりやすいので使用しないでください。

各部のなまえ

時計表示
現在時刻を表示します。

タイマー1・タイマー2表示
タイマー予約時およびタイマー予約運転時に、タイマー1またはタイマー2を組み合わせて表示します。

タイマーアナログ表示
タイマー1およびタイマー2で設定されている運転時間の目安を表示します。

パワフル表示
運転を開始した際のパワフル運転時または「パワフル」スイッチによるパワフル運転時に表示します。

運転選択表示
暖房運転している面を表示します。
(UC-118Wの場合)

ロック（誤操作防止）表示
停止中のみに「ロック」スイッチを3秒間以上押して、ロック設定された場合に表示されます。

自動・強・中・弱表示
「自動 強 中 弱」スイッチにより運転状態を選択された場合に表示します。
(UC-118Tの場合)

温度調節表示
1～9段階のうち調節された段階の温度を表示します。

タイマー運転ランプ
「タイマー 入/切」スイッチを「入」にした時に点灯します。

運転ランプ
「運転 入/切」スイッチを「入」にした時に、パワフル運転時は赤色に、通常運転時は緑色に点灯します。

タイマー合わせ「入時刻合わせ」スイッチ
タイマー1およびタイマー2の入時刻を設定開始する際に押します。タイマー2の設定はスイッチを1秒間以上押ししてください。

タイマー合わせ「切時刻合わせ」スイッチ
タイマー1およびタイマー2の切時刻を設定開始する際に押します。タイマー2の設定はスイッチを1秒間以上押ししてください。

「時刻合わせ」スイッチ
現在時刻を設定開始する際に押します。

「運転 入/切」スイッチ
運転を入/切りできます。

「タイマー 入/切」スイッチ
タイマー運転を入/切りできます。

「運転選択」スイッチ
暖房運転する面を選択できます。
(UC-118Wの場合)

「ロック」スイッチ
誤操作を防止します。

「自動 強 中 弱」スイッチ
運転状態（温度調節モード）の選択を行います。
(UC-118Tの場合)

「パワフル」スイッチ
パワフル運転を手動で行います。

「温度調節」 / 時刻「+」「-」スイッチ
温度調節を上げたり、下げたりするときに押します。温度は9段階で調節が可能です。また、現在時刻およびタイマー時刻の時刻合わせを行います。

時刻確定スイッチ
現在時刻およびタイマー時刻の設定を確定します。

タイマー予約時刻表示
タイマー予約時およびタイマー予約運転時に入り時刻または切り時刻を表示します。

特長

● **タイマー運転**
1日2回の運転/停止の組み合わせをタイマー予約することができます。

● **停電対応機能**
バックアップ内蔵で、停電前のタイマー設定時刻・温度調節を永久記憶します。

● **ホームオートメーション機能**
集中制御コントローラとの接続による全室集中制御や、テレコントローラとの接続により、遠隔地から電話にて運転/停止できます。

③

④

使いかた

1. はじめてお使いになるとき（現在時刻合わせ）

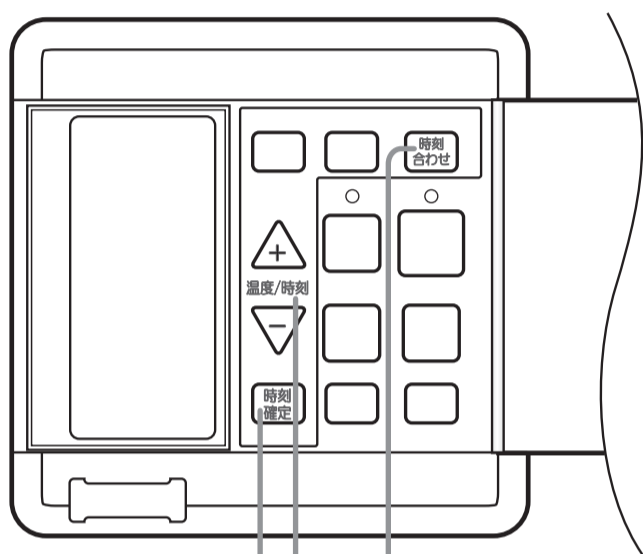

1 ガス栓と給湯栓を確認する

- ①給水元栓および給湯栓を開けて水が出ることを確認してください。
（暖房専用熱源機は給水元栓のみ確認してください。）
- ②ガス栓を開けてあることを確認してください。

2 通電を確認する

熱源機の電源プラグをコンセントに差し込みブレーカーを「入」にしてください。



- ①時計表示は、「12:00」が点灯
- ②温度調節目盛は、5段階まで点灯

(注)
電源が入らない場合は、熱源機の取扱説明書をご覧ください。

3 現在時刻の合わせかた



- 「現在時刻」が点滅します。



- 〔例〕午後3時30分に合わせる
1度押すたびに時刻は1分ずつ変わり、押し続けると10分ずつ変わります。

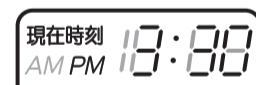

- 「 : 」が点滅します。

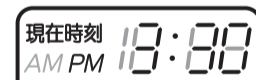

5

6

使いかた

2. 暖房運転（通常運転）のしかた

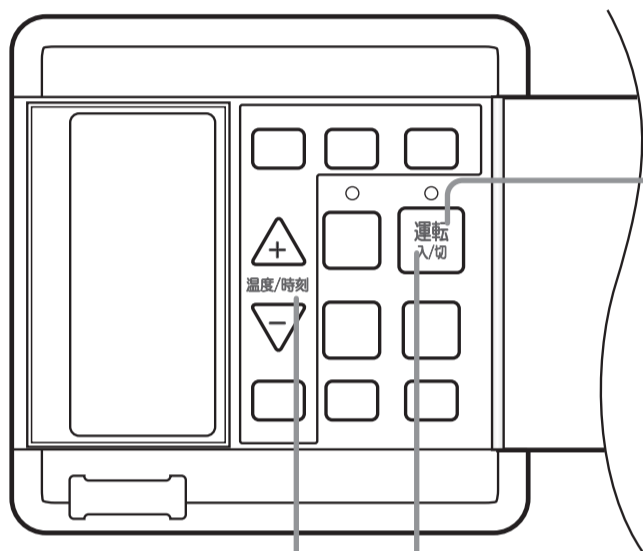

1 暖房運転を開始する



- (扉を閉めても操作できます)
- 運転ランプが点灯します。
赤色…パワフル運転
緑色…通常運転
(詳細は9・10ページ参照)
 - 「ピピッ」と音が鳴ります。
※パワフル運転を開始し、約30～60分後に自動的に通常運転に切り替わります。

2 温度を調節する



- 1度押すたびに1段階ずつ調節できます。
(9段階まで調節できます)



3 暖房運転を停止する



- (扉を閉めても操作できます)
- 運転ランプが消灯します。
 - 「ピッ」と音が鳴ります。

● 知っておいてね

- 使い始めや温度調節の変更を行ったときは、設定温度になるまでに時間がかかります。
- 運転を停止した後すぐに再スタートしたときは、床温を上げすぎないようにパワフル運転を行わない場合があります。
- 室温は、設定に基づき自動調節して運転します。また、温度調節は5段階目が室温約22℃設定の目安となっています。(設定環境によっては、設定温度にならない場合があります。)
- 強、中、弱のいずれかが選択されているときは、温度調節スイッチは受け付けません。(UC-118Tの場合)
- 室温の高低に関係なく一定の能力で運転しますので、お好みに合わせて設定を行ってください。

使いかた

3. 運転選択について (UC-118W)

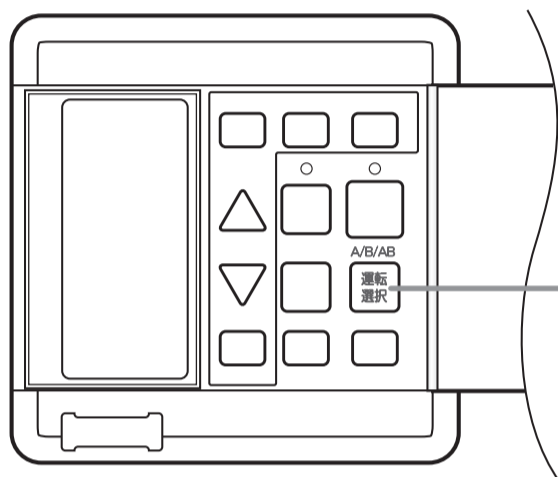

1 暖房運転する部屋を選択する



- 押すたびに、A/B面→A面→B面→A/B面と切り替わります。
- (注) 「運転入/切」スイッチ、「タイマー入/切」スイッチ、「温度/時刻+/-」スイッチを押したときに暖房運転する面を指定できます。



初期設定はA/B面です。

4. パワフル運転について

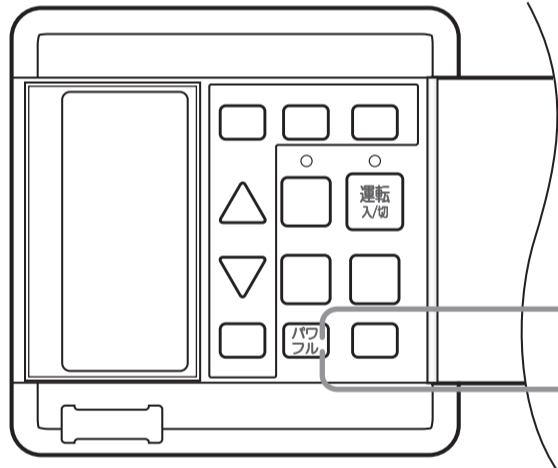

1 パワフル運転を開始する



- 一時的に温度を上げたいときに使用してください。
- 「入」にするとパワフル運転を開始します。
- パワフル運転は、約30～60分で自動的に解除されます。



2 パワフル運転を解除する



● 知っておいてね

- 「パワフル」設定を、繰り返し使用したり、床がすでにあたたまっているときに使用したりすると、床温が高くなりすぎ皮膚傷害を起こす恐れがあります。
- 床が熱いと感じられたら解除してください。



使いかた

5.自動・強・中・弱運転について (UC-118T)

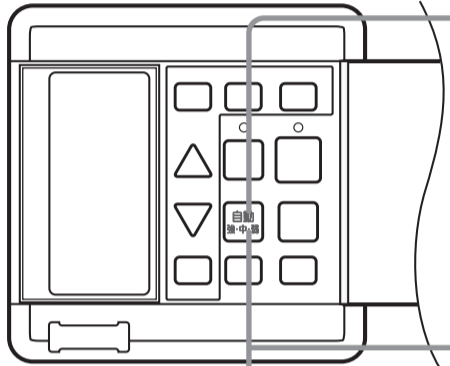

1 強運転にする

- **自動** にて運転中に

室温の高低に関係なく一定の能力(強)で運転を行います。

強 が点灯

2 中運転にする

- **強** にて運転中に

室温の高低に関係なく一定の能力(中)で運転を行います。

中 が点灯

3 弱運転にする

- **中** にて運転中に

室温の高低に関係なく一定の能力(弱)で運転を行います。

弱 が点灯

4 自動運転にする

- **弱** にて運転中に

室温が設定温度(温度調節バー表示)となるように自動運転をします。

自動 が点灯

● **知っておいてね**

- **強** ・ **中** ・ **弱** が選択されている場合には、温度調節のバー表示は消灯します。またこのときには、温度調節「+ (上げる)」「- (下げる)」スイッチは受け付けません。

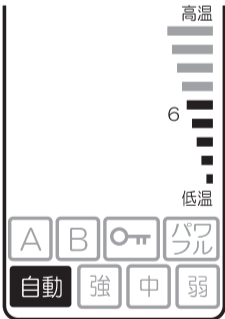

温度調節のバー表示と **自動** が点灯

使いかた

6. タイマー時刻の合わせかた (入時刻合わせ)

1日2回のタイマー予約運転が行えます。
(タイマー1の予約設定) 【例】午前6時00分に設定するとき

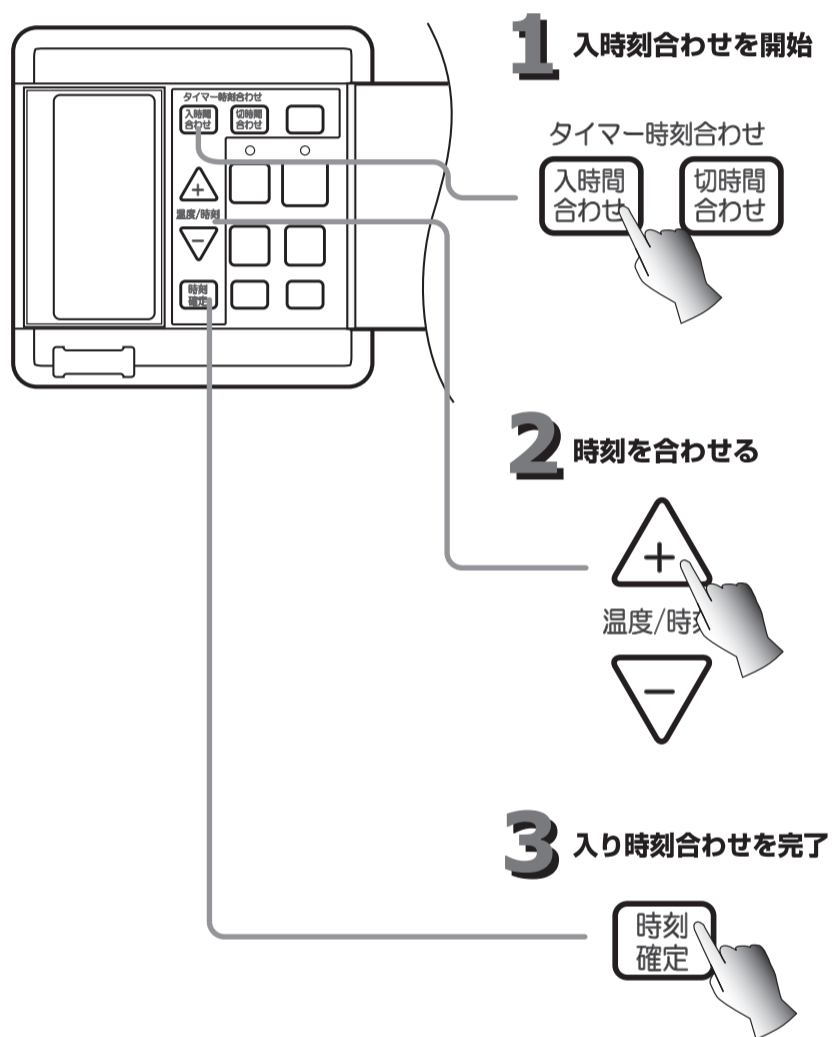

● 知っておいてね

- タイマー時刻を確認するときは、「入時間合わせ」スイッチを押して確認してください。
- タイマー時刻を取り消すときは、入時刻を「-:--」に設定して取り消してください。
※「-:--」は、PM11:50の次、またはAM12:00の前に表示されます。

13

現在時刻が合わせてあることを確認してください。(6ページ参照)
切時刻のみ設定するときは、このページの操作は必要ありません。

- **タイマー1** と「に入る」と「-:--」が点灯します。
- タイマー1の入時刻設定であることを示します。



- 【例】午前6時00分に合わせる
- 1度押すたびに時刻は、10分ずつ進みます。また、押し続けると早く進みます。



- サークルバー表示が点灯します。
- 時刻合わせを完了するときには必ず押してください。
- サークルバー表示は、設定された時刻の目安を示します。



タイマー2の入時刻を合わせるときは

- 「入時間合わせ」スイッチを2秒間以上押ししてください。
- タイマー2** 表示が点灯して、タイマー2の入時刻を合わせられます。

14

使いかた

6. タイマー時刻の合わせかた (切時刻合わせ)

1日2回のタイマー予約運転が行えます。
(タイマー1の予約設定) 【例】午前9時30分に設定するとき

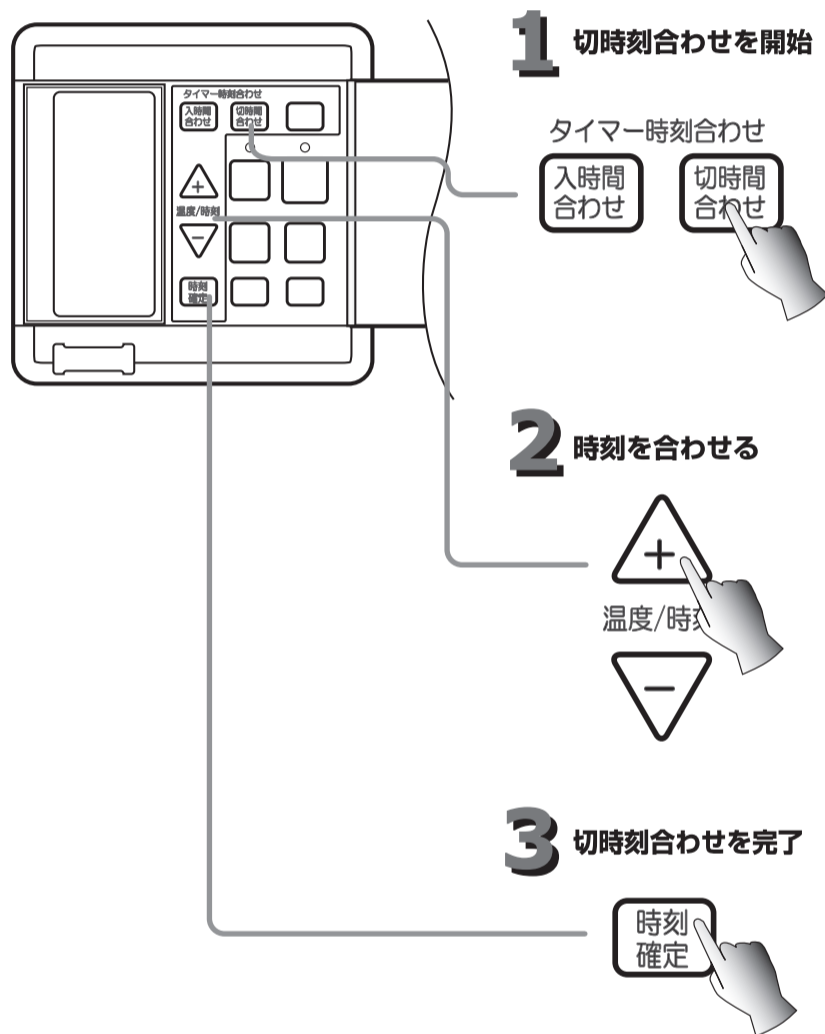

● 知っておいてね

- タイマー時刻を確認するときは、「切時刻合わせ」スイッチを押して確認してください。
- タイマー時刻を取り消すときは、切時刻を「-:--」に設定して取り消してください。
※「-:--」は、PM11:50の次、またはAM12:00の前に表示されます。

15

現在時刻が合わせてあることを確認してください。(6ページ参照)
入時刻のみ設定するときは、このページの操作は必要ありません。

- **タイマー1** と「に入る」と「-:--」が点灯します。
- タイマー1の入時刻設定であることを示します。



- 【例】午前9時30分に合わせる
- 1度押すたびに時刻は、10分ずつ進みます。また、押し続けると早く進みます。

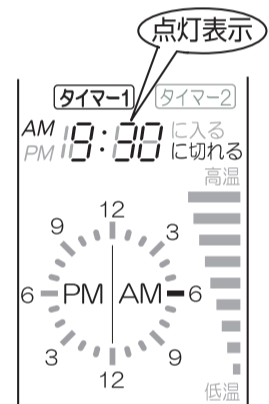

- サークルバー表示が点灯します。
- 時刻合わせを完了するときには必ず押してください。
- サークルバー表示は、設定された時刻の目安を示します。

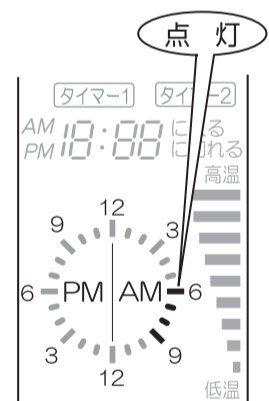

タイマー2の切時刻を合わせるときは

「切時刻合わせ」スイッチを2秒間以上押ししてください。

タイマー2 表示が点灯して、タイマー2の切時刻を合わせられます。

16

使いかた

こんなときには・・・

入時刻のみタイマー予約する場合

「+（すすむ）」「-（もどる）」スイッチを押して、切時刻を「-:--」に合わせてください。
「-:--」は、PM11:50の次またはAM12:00の前に表示されます。

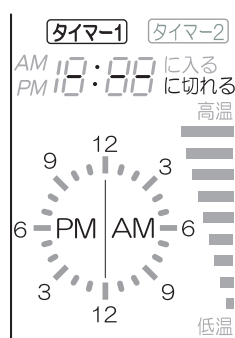

切時刻のみタイマー予約する場合

「+（すすむ）」「-（もどる）」スイッチを押して、入時刻を「-:--」に合わせてください。
「-:--」は、PM11:50の次またはAM12:00の前に表示されます。

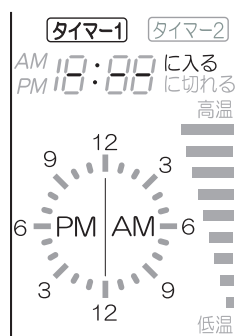

7.タイマー運転のしかた

現在時刻とタイマー時刻が合わせてあることを確認してください。

(5・6・13～17ページ参照)

温度調節のレベルを確認してください。(7・8ページ参照)

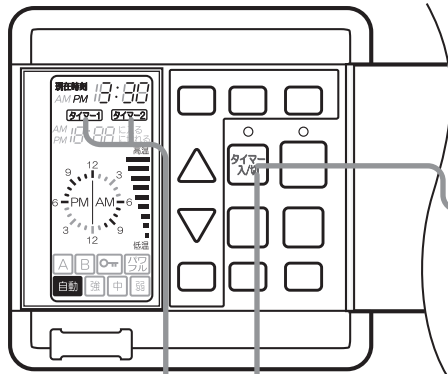

1 タイマー運転を開始する



- タイマー運転ランプが点灯
- 設定したいタイマーを選択

2 タイマー運転を解除する



- 再度タイマー入/切スイッチを押す。
(タイマー運転ランプが消灯するまで押す)

【タイマー1 タイマー2 表示】

- タイマー時刻合わせが完了している場合にサークルバー表示と共に点灯します。

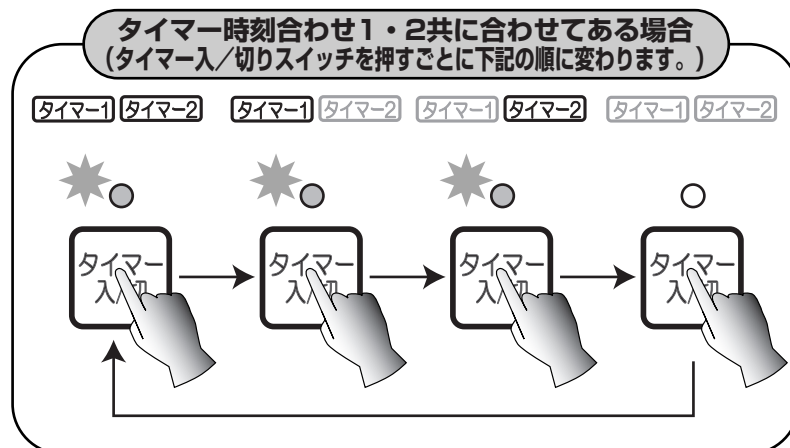

使いかた

タイマー運転の便利な使いかた

生活時間に合わせたタイマー時刻

お目覚め時間に合わせた朝タイマーとご就寝時間に合わせた夜タイマーなど1日2回のタイマー機能

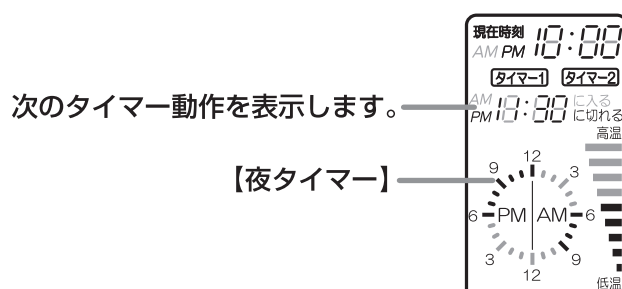
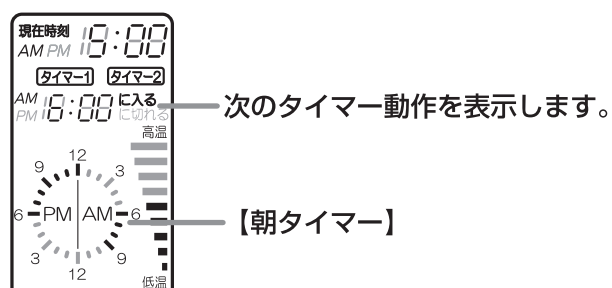

● 知っておいてね

- タイマー1とタイマー2の運転時刻が重なっている場合は、タイマー1の入時刻からタイマー2の切時刻までがタイマー運転になります。
- 長期間不在となる場合は、タイマー運転を解除してください。（タイマー運転ランプの消灯を確認してください。）

タイマー運転中の運転入/切

- タイマー運転の待機時に、「運転入/切」スイッチを押すとすぐに運転を開始し、タイマー運転の切時刻になると停止します。
- タイマー運転の運転時に、「運転入/切」スイッチを押すとすぐに運転を停止し、タイマー運転の入時刻になると運転を開始します。

8.ロック（誤操作防止）について

ロック設定は運転「切」、タイマー「切」の状態でないといけないと受け付けません。

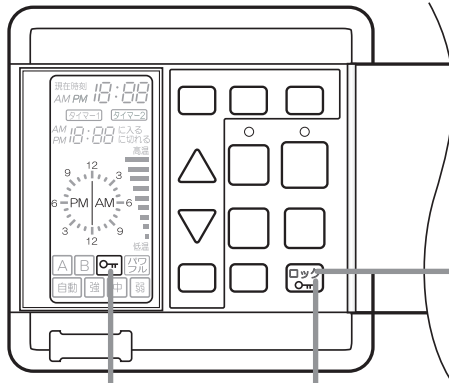

1 ロックをセットする



- ロックスイッチを3秒間以上押し続けてください。

- ロックがセットされているときは  表示と時計表示が点灯します。

2 ロックを解除する



- ロックスイッチを3秒間以上押し続けてください。

使いかた

9.ホームオートメーション機能

(1)集中制御コントローラおよびテレコンへの配線を行ってください。

集中制御コントローラおよびテレコントローラへの配線のしかたは、工事説明書ならびに集中制御コントローラ・テレコントローラ取扱説明書をよくお読みになってから行ってください。

(2)集中制御コントローラの操作をします。

集中制御コントローラにてスイッチをON/OFFしますと、「運転/停止」スイッチ操作時と同一の操作が行えます。

(3)テレコンの操作をします。

外出先から帰宅途中などの遠隔地から電話（ピッポッパタイプ）により、「運転/停止」スイッチ操作時と同一の操作が行えます。

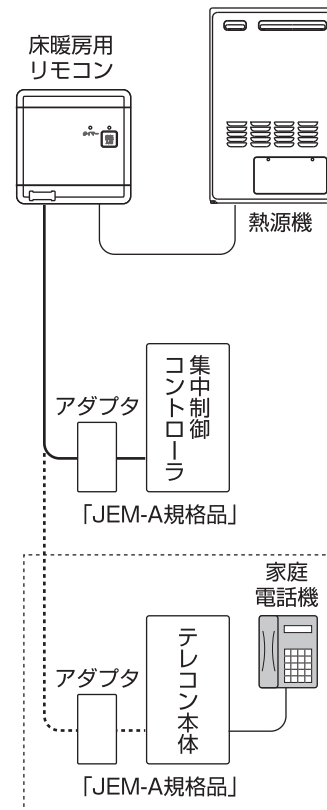

● 知っておいてね

集中制御コントローラおよびテレコンによりタイマー予約運転の解除はできませんので、長期の間不在となる場合には、タイマー予約運転を解除（タイマー運転ランプ「黄」が消灯している状態）にしてください。

故障かな?と思ったら

故障かな?と思ったら、次のことをお調べください。下記の現象に当てはまらないとき、また処置をしてもなお異常があるときは、お買い上げの販売店かお近くの当社までご連絡ください。

現象	原因と処置
まったく運転しない	<ul style="list-style-type: none">●熱源機本体の電源プラグが確実に差し込まれていますか?●屋内の電源ヒューズやブレーカーが切れていませんか? <p>【停電したとき】</p> <ul style="list-style-type: none">●そのまま通電されるまでお待ちください。液晶表示やランプ表示は全て消えますが、設定した内容はそのまま記憶しています。(ただし、時計表示は約1時間のみ記憶)
現在時刻「時計」表示部に「314」が点滅している (UC-118Tの場合)	<ul style="list-style-type: none">●室温センサーの異常ですので、もよりの販売店までご連絡ください。
現在時刻「時計」表示部に数字が点滅している。	<ul style="list-style-type: none">●熱源機の異常ですので、もよりの販売店にご連絡してください。なお、点滅表示が気になる場合は、「運転入/切」スイッチにて停止状態にしますと点滅表示は無くなります。

アフターサービスについて

■点検・修理を依頼される時

「故障かな?と思ったら」を見てもう一度確認し、それでも直らないときは、お買い上げの販売店かお近くの当社までご連絡ください。アフターサービスをお申しつけのときは右記の内容をお知らせください。

- 1.ご住所・ご氏名・電話番号
- 2.現象(できるだけ詳しく)
- 3.品名
- 4.ご購入日
- 5.道順・目標

■補修用性能部品の最低保有期間について

補修用性能部品は当製品製造打ち切り後、最低5年間保有しております。

■その他ご不明の点は

お買い上げの販売店かお近くの当社までご連絡ください。ご連絡には別添の「お客様ご相談窓口」をご参照ください。

保 証 書

品 名	床暖房用リモコン
------------	-----------------

このたびは当社製品をお買い上げいただきましてありがとうございます。この保証書はおお客様の正常な設置・使用状態において万一機器本体が故障した場合には、本書の記載内容で無料修理を行うことをお約束するものです。

《 無料修理規定 》

1. 取扱説明書、本体貼付けラベル等の注意書きに従った正常な設置・使用状態で故障した場合には、お買い上げの販売店かお近くのパロマが無料修理致します。
2. 保証期間内に故障して無料修理を受ける場合は、お買い上げの販売店かお近くのパロマにご依頼のうえ、本書をご提示ください。なお、離島および離島に準ずる遠隔地への出張修理を行った場合には出張に要する実費を申し受けません。
3. ご転居の場合は事前にお買い上げの販売店にご相談ください。
4. ご贈答品等で本保証書に記入してあるお買い上げの販売店に修理がご依頼できない場合には、お近くのパロマへご相談ください。
5. 保証期間内でも次の場合には有料修理になります。
 - (イ) 取扱説明書によらないでのご使用になったり使用上の誤りおよび不当な修理や改造による故障および損傷
 - (ロ) お買い上げ後の取付場所の移動（取付工事依頼の必要な機器の場合）、落下等による故障および損傷
 - (ハ) 公害、火災、水害、地震、落雷、凍結等の天災地変、異常電圧（電気部品搭載の機器の場合）、供給事情（燃料・給水等）などによる故障および損傷
 - (ニ) 一般家庭用以外（例えば、業務用使用、車輦、船舶への搭載等）に使用された場合の故障および損傷
 - (ホ) 本書にお買い上げ年月日、お客様名、販売店名の記入捺印のない場合、あるいは字句を書き替えられた場合
 - (ヘ) 消耗部品の取替えおよび保守等の費用
 - (ト) 本書の提示がない場合
6. 本書は日本国内においてのみ有効です。
(This warranty is valid only in Japan.)
7. 本書は再発行致しませんので、紛失しないように大切に保管してください。

お客様	お名前 様
	ご住所 〒
	お電話

保証期間	お買い上げ 年 月 日から 1年
販売店名	店名
	住所
	電話番号

株式会社 **パロマ**

〒467-8585 名古屋市瑞穂区桃園町6番23号
TEL 052 (824) 5145



修理記録

年 月 日	修理内容	サービス員 ㊞

*この保証書は本書に明示した期間、条件のもとにおいて無料修理をお約束するものです。従ってこの保証書によってお客様の法律上の権利を制限するものではありませんので、保証期間経過後の修理等についてご不明の場合は、お買い上げの販売店かお近くのパロマにお問い合わせください。
*保証期間経過後の修理、補修用性能部品の保有期間について詳しくはアフターサービス欄をご覧ください。