

Paloma

浴室暖房乾燥機(壁掛タイプ)

PBD-415KJ(自動乾燥機能付)

PBD-415K

取扱説明書 保証書付

このたびは浴室暖房乾燥機をお買い上げいただきましてありがとうございます。

ご使用になる前に必ずこの取扱説明書をよくお読みいただき、十分に理解したうえで正しくご使用ください。

この取扱説明書の裏表紙が保証書になっています。

保証期間、保証内容などをご確認ください。

この取扱説明書は、いつでもご覧になれる身近なところへ、大切に保管してください。

取扱説明書を紛失された場合は、パロマまでお問い合わせください。

その際、本体の銘板をご覧のうえ、品名・製造年月をお知らせください。

| もくじ | ページ |
|--------------------|-----|
| こんなことができます | 1 |
| 安全に正しくお使いいただくために | 2 |
| この取扱説明書の表示について | 2 |
| 必ずお守りください | 2 |
| 本体の表示について | 5 |
| 長期使用製品安全表示制度について | 5 |
| 各部の名称 | 6 |
| 本体 | 6 |
| リモコン | 7 |
| ご利用前の準備 | 8 |
| リモコンの準備 | 8 |
| 浴室をあたためる | 9 |
| 暖房運転をする | 9 |
| 浴室をあたためる(暖房予約) | 10 |
| 暖房予約をする | 10 |
| 浴室で暑いときに | 11 |
| 涼風運転をする | 11 |
| 浴室の換気をする | 12 |
| 換気運転をする | 12 |
| 衣類や浴室の乾燥をする | 13 |
| 乾燥運転をする | 13 |
| 温度・風向・運転/予約時間を調節する | 17 |
| お手入れのしかた | 18 |
| 故障かな?と思ったら | 19 |
| 仕様 | 21 |
| アフターサービスについて | 22 |
| 商品保証書 | 裏表紙 |

こんなことができます

この浴室暖房乾燥機は、寒い時期の暖房により入浴を快適にしたり、浴室の換気や乾燥を行ったり、浴室を衣類乾燥室として有効に使うことができます。

浴室内をあたためます

入浴前に暖房することで、冬場の入浴時の肌寒さを軽減します。
(→P.9)

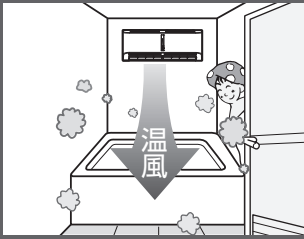

浴室内を乾燥します

洗濯物を乾かしたり、浴室内にカビが発生しにくい環境を作ります。「自動」乾燥にすれば洗濯物や浴室の乾き具合を見ながら自動的に停止します。(→P.13)

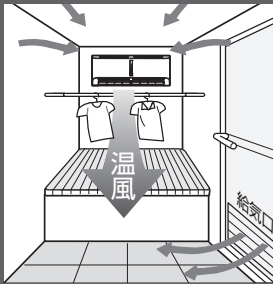

換気をしながら送風します

夏場の入浴時の蒸し暑さを軽減します。
(→P.11)

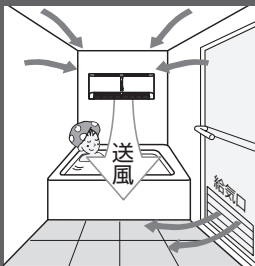

暖房予約ができます

入浴時間に合わせて、浴室暖房を予約することができます。
(→P.10)

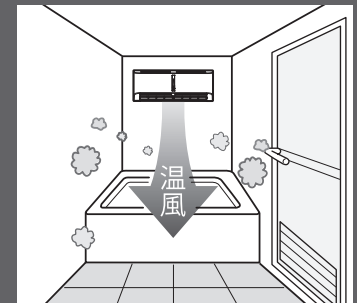

浴室の換気をします

浴室内を換気し、湿気を排出します。
(→P.12)

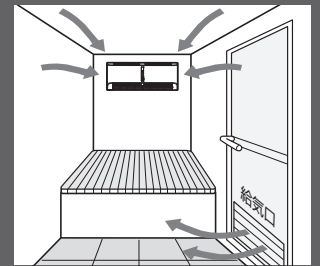

安全に正しくお使いいただくために

■この取扱説明書の表示について

製品を正しくお使いいただくためや、お使いになる方や他の方への危害・財産への損害を未然に防止するため、以下のような表示で注意を呼びかけています。



警告

この表示を無視して誤った取扱いをすると、人が死亡、重傷を負う可能性が想定される内容を示しています。



注意

この表示を無視して誤った取扱いをすると、人が軽傷を負う可能性や物的損害のみの発生が想定される内容を示しています。

お願い

ご使用になるときに、よく理解していただきたい内容を示しています。

(→P.XX)

参照ページを示しています。

必ずお守りください



警告

浴室以外には取り付けない

●温度が上昇し、思わぬ事故の原因となります。



禁止

CF式・FE式のふろがまや給湯器との併設禁止

●浴室内または脱衣所などの隣室に自然排気(CF)式、または強制排気(FE)式のふろがまや給湯器を設置している場合は、この浴室暖房乾燥機を取り付けない。排気ガスが浴室内に逆流し、一酸化炭素中毒を起こすおそれがあります。



禁止

食用油・動物系油脂・機械油・ドライクリーニング油・アロマオイル・パーマ液・ベンジン・シンナー・ガソリン・樹脂(セルロース系)などの付着した衣類は洗濯後でも絶対に乾燥運転を行わない

●油の酸化熱による、自然発火や引火のおそれがあります。



禁止

長時間、温風や送風に直接当たらない

●「のぼせ」「脱水症状」「低温やけど」「体調悪化」「健康障害」の原因になります。特に疲労の激しい方、お酒・睡眠薬を飲まれた方、皮膚や皮膚感覚の弱い方、お年寄り、乳幼児、体調がすぐれないなど自分の意思で体を動かさない方には周りの方が注意してください。



禁止

浴室内に可燃性ガスの含まれるスプレーなどを放置しない、または使用しない

●発火・爆発の原因になります。



禁止

分解・修理・改造はしない

●故障や事故、火災の原因になります。



分解禁止

機器設置および付帯工事

●機器の設置・移動および付帯工事は、お買い上げの販売店かパロマへ依頼し、安全な位置に正しく設置する。設置工事に不備があると事故の原因になります。



必ず行う

異常時(焦げ臭い・水漏れ・異常音など)や緊急時(地震・火災など)は

- ①すぐに運転を停止する
- ②電源ブレーカーを「OFF」にする
- ③お買い上げの販売店かパロマに連絡する

感電や火災、思わぬ事故の原因になります。



必ず行う

衣類乾燥を行う場合は衣類のポケットにライターなどの可燃物が入っていないことを確認する

●火災の原因になります。



必ず行う

アースが正しく設置されているか確認する

●アース線は、ガス管・水道管・避雷針・電話のアース線に接続しないでください。アースが不完全な場合、感電のおそれがあります。



アースを必ず

必ずお守りください

警告

本体やランドリーパイプにぶら下がったり異常に重いものを干したりしない

- 思わぬ事故の原因になります。



禁止

頭髮や体を乾かすために使用しない

- 頭髮が本体にからんだり、「脱水症状」「低温やけど」の原因になります。



禁止

注意

運転中にフィルターを外したりルーバー(吹き出し口)に指や棒を入れない

- 内部でファンが高速回転しています。けがややけど、機器の故障の原因になります。



禁止

フィルターを外して運転しない

- けがや故障の原因になります。



禁止

ルーバー(吹き出し口)や吸い込み口グリルを塞がない

- 故障の原因になります。



禁止

サウナ機器との併設はしない

- 故障の原因になります。



禁止

凍結予防のため冬期は機器および熱源機の電源を切らない

- 外気温が0℃以下になると、温水配管および給水配管の水が凍結し、破損するおそれがあります。破損すると、水漏れにより多大な被害を引き起こすことがあります。



禁止

お子さまに対する注意

- 小さなお子さま一人での機器の使用や入浴をさせない。思わぬ事故の原因になります。



禁止

衣類乾燥時の注意

- ドライクリーニング表示の衣類・熱に弱い衣類・縮みの気になる衣類・麻・再生繊維(レーヨンなど)を使った衣類・ニット織りの衣類の乾燥は避ける。縮み・変色・型崩れの原因になります。(→P.15)



禁止

お手入れするときは

- 以下のような作業をしない
 - ・スリッパをはいての作業
 - ・不安定な台に乗った作業
 - ・浴槽の縁やふたの上に乗った作業転倒などけがの原因になります。



禁止

本体やリモコンに故意にお湯や水をかけたり、ぬれた手で触らない

- 感電や故障の原因になります。



禁止

本体・リモコン・ランドリーパイプに浴室用洗剤・防カビ剤・塩素系洗剤・殺虫剤・アルコールなどを吹きかけない

- 万が一かかったときには、すぐに水で湿らせた布で拭き取る。そのままにしておくと、さび・故障の原因になります。また、本体の樹脂部分に洗剤などを付着したまま放置すると、ひび割れ・変色などの原因になります



禁止

本体に洗濯物をぶら下げない

- けがや故障の原因になります。



禁止

本体の上に物をのせない

- 落下した場合、けがの原因になります。



禁止

火気を近づけない

- 火災や故障の原因になります。



禁止

暖房・乾燥運転中や運転直後はルーバー(吹き出し口)や吸い込みグリルに触らない

- やけどのおそれがあります。



禁止

長期間使用しない場合は

- 本体・熱源機の電源を「切」にする場合は、熱源機の取扱説明書に記載されている方法に従う。
- リモコンの電池を外す。液漏れのおそれがあります。



必ず行う

お手入れする前に

- 以下の事を守る
 - ・運転を停止する
 - ・本体が冷えていることを確認する
 - ・手袋などで手を保護する
 - ・足元に注意するけがややけどの原因になります。



必ず行う

必ずお守りください

お願い

井戸水・温泉水・塩水・地下水を使用しない

- 水質によっては、機器や配管を腐食させる原因になります。

温泉水・温泉成分を含んだ入浴剤を使用しない

- 温泉水・温泉成分を含んだ入浴剤を使用した湯水が本体に付着すると、変色・腐食などにより性能および耐久性を著しく損なう原因になります。

この製品は一般家庭用

- 業務用のような使用をすると機器の寿命が著しく短くなります。この場合の修理は保証期間内でも有料となります。

雷がなり始めたときは

- すぐに使用をやめ、電源ブレーカーを切にしてください。故障の原因になります。

お子さまがリモコンをいたずらしないよう注意する

- 思わぬ事故や故障の原因になります。

リモコンフックの鎖を外して使用しない

- 落下などにより、リモコンの破損や故障の原因になります。

リモコンは本体に向けて操作する

- 各ボタンを操作するときは、リモコンを本体に向けて操作してください。

リモコンの信号を受信できない(「ピピッ」「ピッ」音がしない)場合はリモコンを本体に近づけて操作する

- 本体近くに照明が設置されているとまれに起こる現象です。それでも受信できない場合、明るさの調整ができる照明であれば、照明をやや暗くして操作してください。

浴室内に化粧品類を放置しない

- クリーム・ゼリー状の化粧品類には、人体の温度以上になると変質を起こすものがあります。

熱により変形・損傷しやすいものは浴室外に置く

- 暖房・乾燥運転時は、浴室内が高温になる場合があります。

各居室に設けられている給気口を塞がない

- 新鮮な空気が入り入れられなくなります。

乾燥・換気・涼風運転時は浴室に設けられている自然換気口(給気口)を開けておく

- 新鮮な空気が入り入れられず、換気不足になり、浴室や衣類乾燥が上手にできなくなります。

浴室や本体を良好に保つため、入浴後は必ず換気運転を行う

- 浴室に水滴がついた状態で放置すると、カビの発生原因となります。

衣類乾燥時は洗濯物に温風が当たるよう、風向きを調節する

- 風向きによって、乾燥時間が異なります。

ポンプタイプの容器に入った液体(シャンプーなど)が、注ぎ口から漏れることがある

- 運転中に浴室内の温度が上がると、ポンプ内の空気が膨張して液体が押し出される場合があります。

専用の付属品・別売品以外は使用しない

- 思わぬ事故の原因になります。

フィルターは定期的にお手入れをする

- フィルターの目詰まりは換気性能の低下や運転音が大きくなる原因となります。

風向き調節(ルーバー(吹き出し口)の角度)は必ずリモコンで操作する

- 運転中に手で調整すると正しい向きからずれたり、故障の原因となります。

入浴中の暖房はなるべく体に当たらない方向を選ぶ

- 特に体がぬれている場合、温風であっても体に当たると肌寒く感じる場合があります。

浴室リモコンや浴室テレビなどに温風が直接当たらないように風向きを調節する

- 故障の原因になります。

動植物に温風・送風を直接当てない

- 動植物に悪影響をおよぼす場合があります。

食品・動植物・精密機械・美術品の保存などに使用しない

- それらの家財や商品の品質が低下する原因になります。

必ずお守りください

■本体の表示について

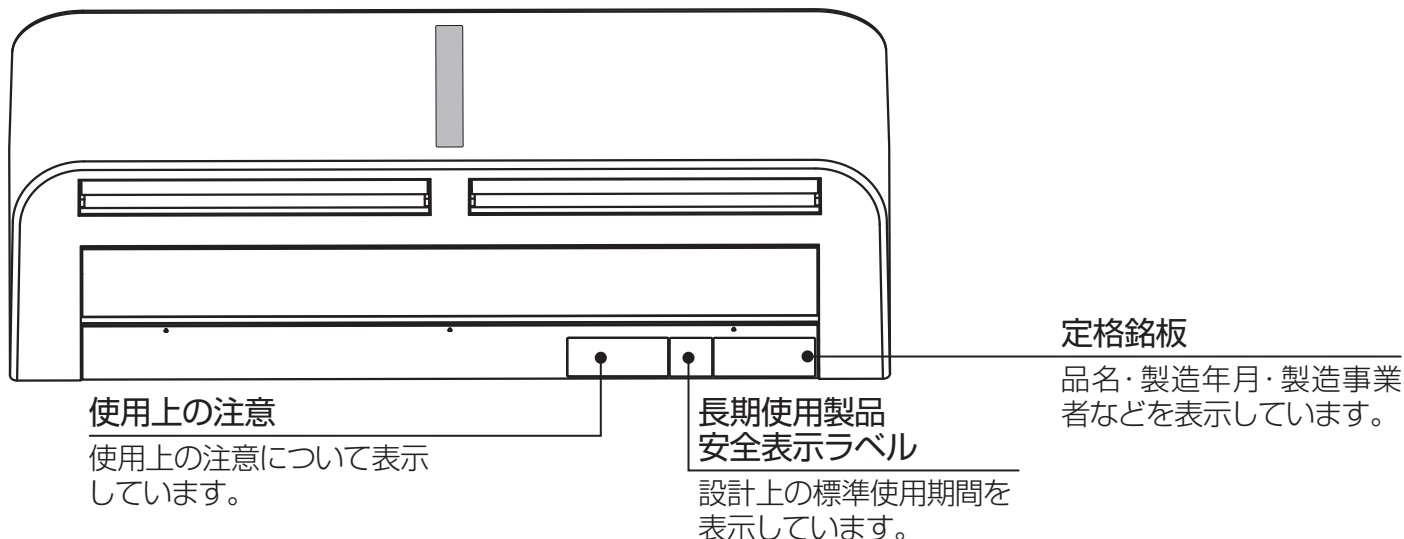

■長期使用製品安全表示制度について

長期使用製品安全表示制度とは、消費者が日常生活で用いる一部の製品について、点検を実施するほどではないものの、長期間使用されることが多く、経年劣化によるリスクについての注意喚起などを表示することにより、消費者に適切な行動を促す制度です。
この浴室暖房乾燥機は、長期使用製品安全表示制度で指定された対象製品です。

□本体への表示について

長期使用製品安全表示制度の対象製品は、本体に製造年・設計上の標準使用期間および長期使用時の注意喚起を表示することが義務付けられています。長期使用製品安全表示ラベルは本体下部に表示していますので、確認してください。このラベルは、お客さまご自身ではがしたりしないでください。

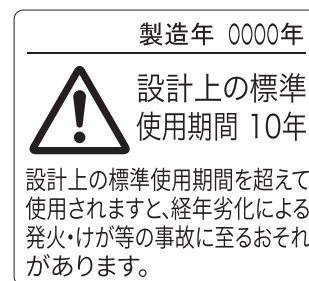

●設計上の標準使用期間について

この機器は、設計上の標準使用期間を10年と算定しております。

設計上の標準使用期間とは、標準的な使用条件(下記の「設計上の標準使用期間の算定根拠について」を参照)で適切な取り扱いで使用し、適切な維持管理が行われた場合に、安全上支障なく使用することができる標準的な期間として設計上設定される期間で、機器ごとに設定されるものです。**保証書にある無償修理期間とは異なるものです**のでご注意ください。

●設計上の標準使用期間の算定根拠について

この機器の設計上の標準使用期間は、製造年を開始時期とし、社団法人日本ガス石油機器工業会が定めるJGKASC 201「家庭用温水式浴室暖房乾燥機の標準使用条件及び標準加速モード並びにその試験条件」に従って以下の標準使用条件を想定して耐久試験を行い、経年劣化により安全上支障が生ずるおそれが著しく少ないことを確認した時期を終了時期として設定しています。

| 家庭用温水式浴室暖房乾燥機の標準使用条件 | | | |
|----------------------|----------|-------------|------------|
| 家族構成 | 4人世帯 | | |
| 環境条件 | 電圧 | AC100V | |
| | 周波数 | 50Hz / 60Hz | |
| | 温度 | 20℃ | |
| | 湿度 | 65% RH | |
| | 設置条件 | 標準設置 | |
| 負荷条件 | 定格負荷 | | |
| 想定時間 | 1年間の使用時間 | 暖房時間 | 181時間 / 年 |
| | | 乾燥時間 | 325時間 / 年 |
| | | 涼風時間 | 120時間 / 年 |
| | | 換気時間 | 1460時間 / 年 |

※使用頻度、使用環境、設置条件が上記標準的な使用条件と異なる場合、または本来の目的以外の方法で使用された場合は、記載の設定標準使用期間よりも短い期間で事故につながるおそれがあります。

※設計上の標準使用期間は、製品を保証する期間ではありません。

各部の名称

■本体

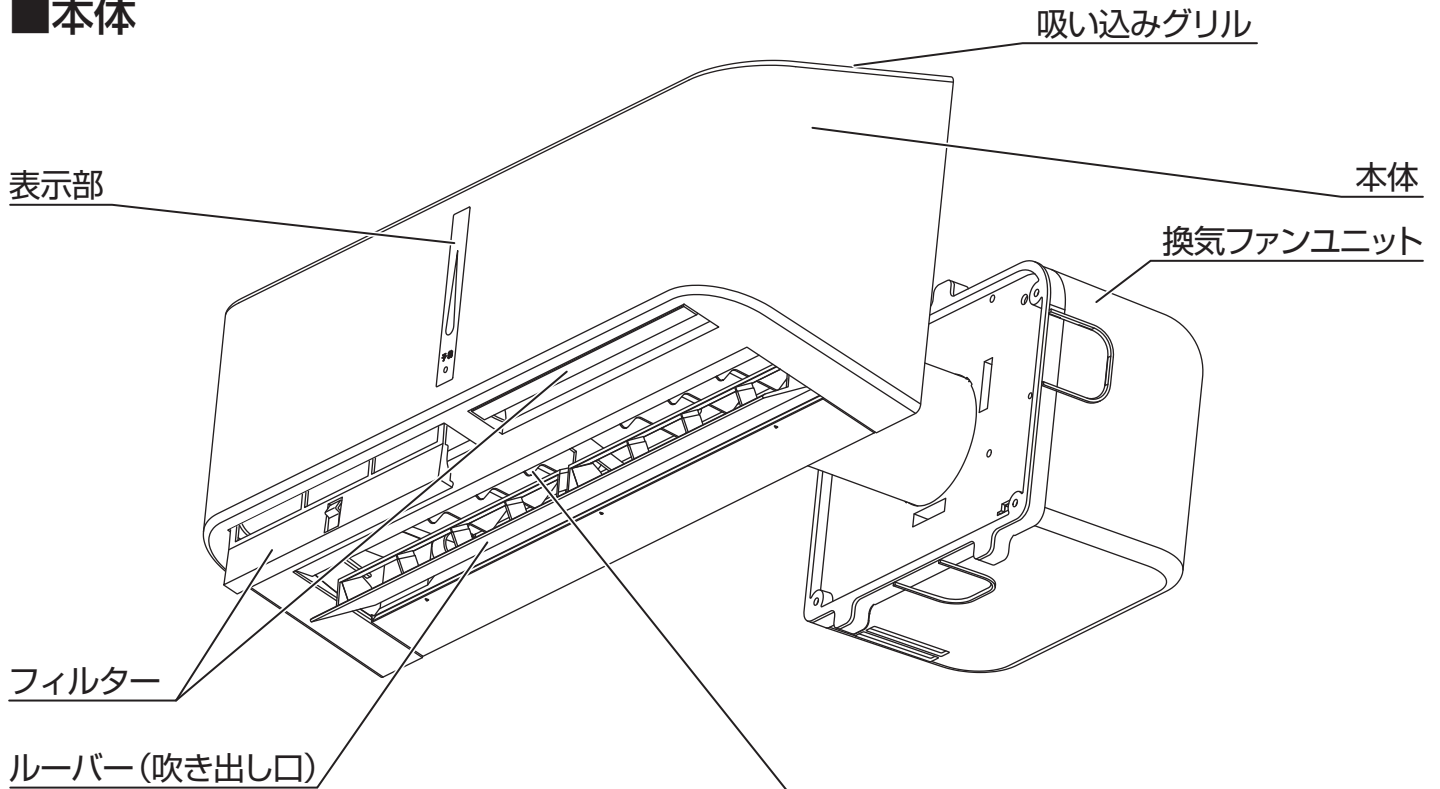

左右風向ルーバー

左右風向ルーバーは手をつまんで左右に動かし、風向きを調節します。
左右風向ルーバーは3枚1組で動きます。

□表示部

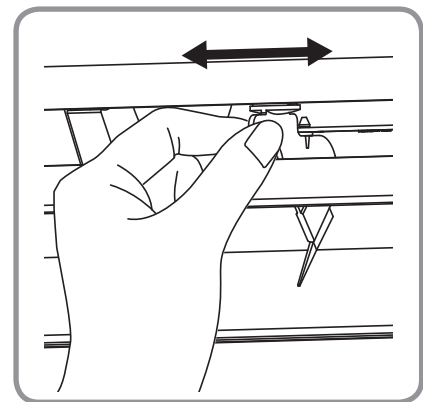
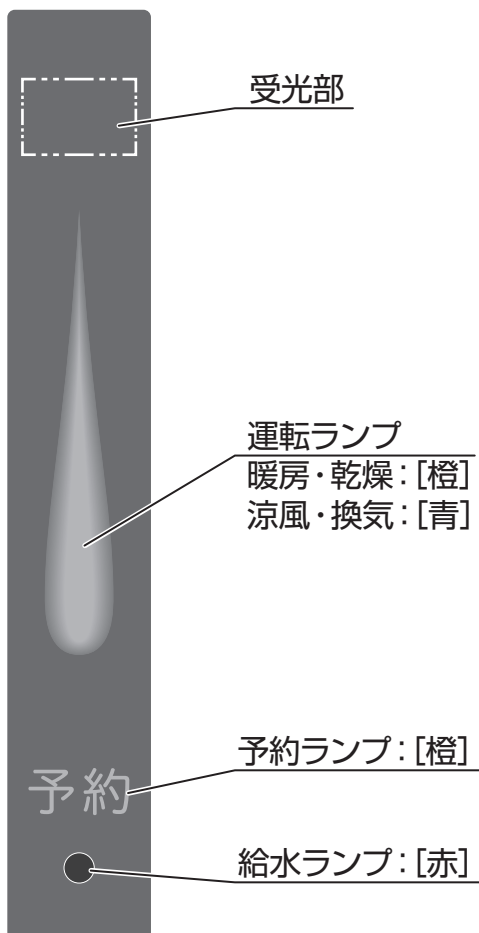

※ルーバー (吹き出し口) が動いているときに、左右風向ルーバーを調節しないでください。

各部の名称

■リモコン

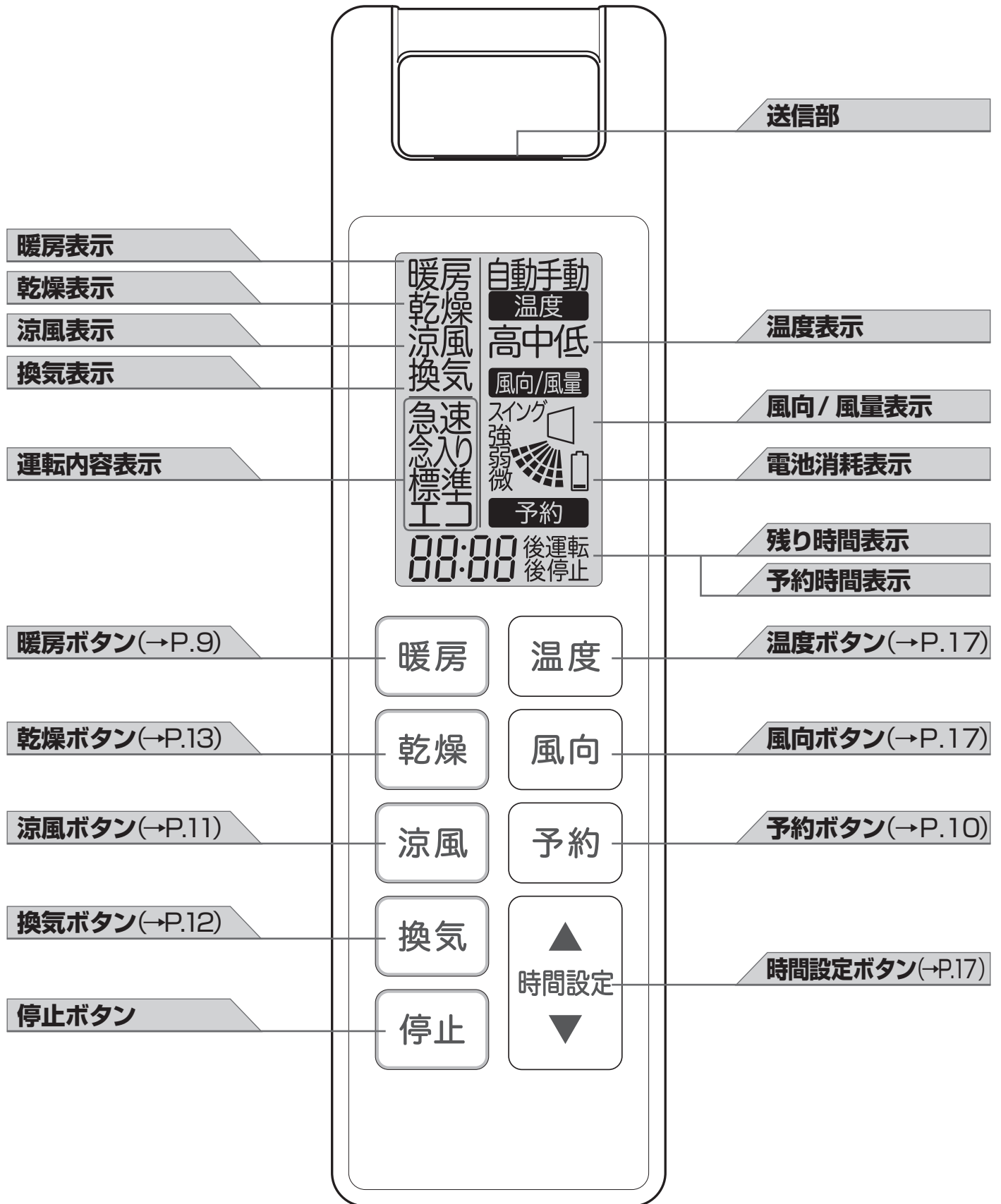

ご利用前の準備

■リモコンの準備

リモコンには、単4形乾電池が2本入っています。リモコンの画面にが表示されたときは早めに電池を交換してください。

リモコンを使用していないときは、リモコンフックへ掛けておいてください。

□リモコンの使い方

浴室暖房乾燥機の受光部にリモコンの送信部を向けて操作してください。

また、信号をさえぎるものがないようにしてください。

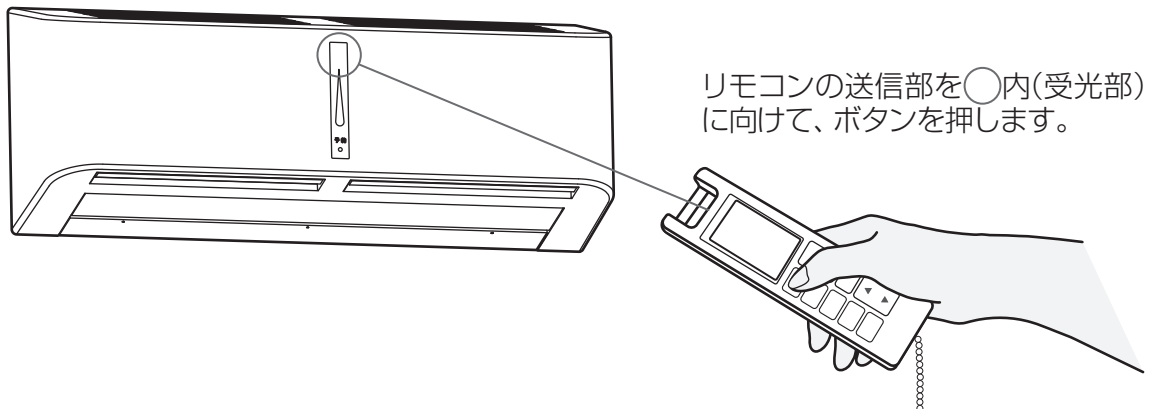

□リモコンフックへの掛けかた

- 1 リモコンフックへ斜め上から差し込む

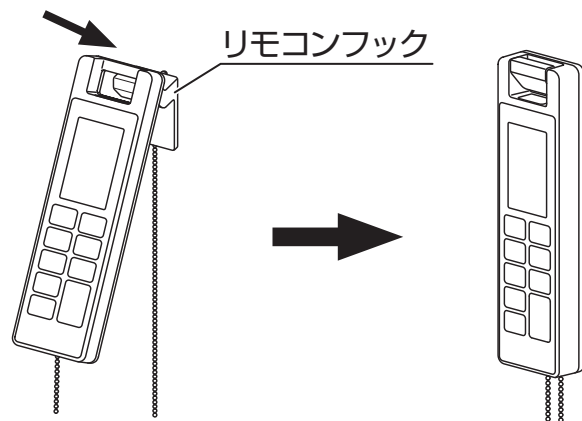

□乾電池の交換

- 1 裏蓋を外す

リモコンに水滴がついている場合は、水滴を十分に拭き取ったあと、硬貨などを使って、左に回し、裏蓋を開けます。

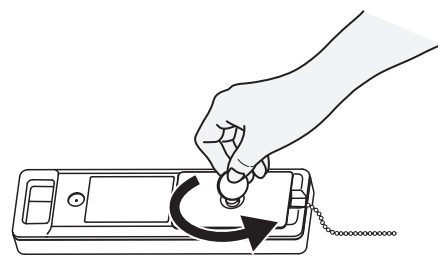

- 2 乾電池を入れる

古い乾電池を外し、新しい乾電池(単4形乾電池)を2本入れます。

入れるときには⊕⊖を間違えないでください。

※アルカリとマンガンなど異種の乾電池を一緒に使用しないでください。

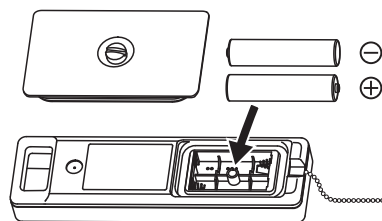

- 3 裏蓋を元に戻す

裏蓋をしっかりと閉めます。

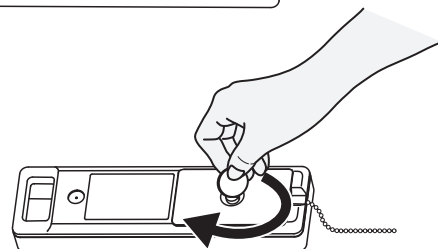

浴室をあたためる

■暖房運転をする

冬など寒い時期、浴室内をあたため、入浴時に感じる肌寒さを和らげます。入浴前にご利用ください。

まずは準備

1. 浴室の窓とドアを閉めてください。

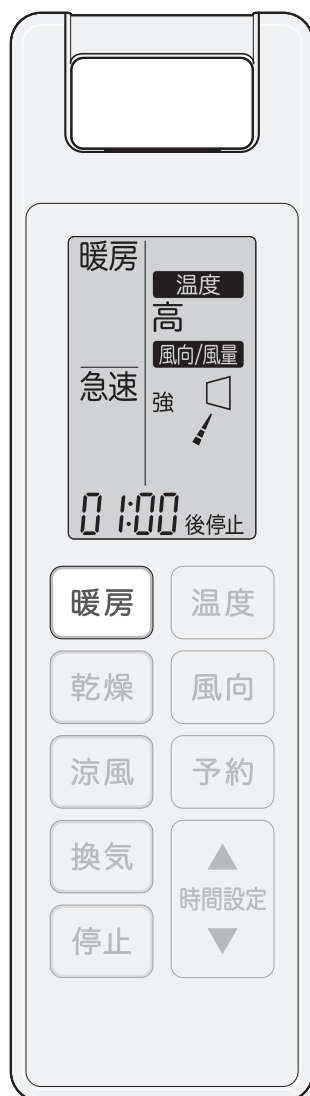

1 暖房 を押す

運転ランプ[橙]が点灯します。

暖房 を押すごとに風量が変わります

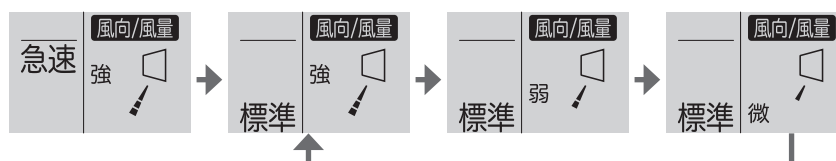

※暖房開始は、毎回急速から始まります。30分後または設定温度に達した時点で、標準に切り替わります。

※**暖房**を押して風量を調節すると、急速に戻ることはできません。急速に戻すには**停止**を押して、最初からやり直してください。

※運転は前回終了したときの設定内容で開始します。

必要に応じて、温度・風向・運転時間の調節(→P.17)をする

※左右風向ルーバーは手で動かします(→P.6)

運転時間が経過すると運転を終了します

暖房停止 停止 を押す

運転ランプ[橙]が消灯します。

お願い

- 浴室のドアを閉めて、あたたかい空気が逃げないようにしてください。



- 暖房運転は冷風防止機能がついていますので、温水の温度が十分に上がるまでは風が出ません。
- リモコン表示は運転の残り時間の目安を示しています。運転が終了した後は、本体を冷やすための運転を行ってから停止します。
- 温風吹き出し方式による暖房ですので、浴室内上下の温度差によって、足元が寒く感じられることがあります。
- 入浴中は暖房運転をすると、温風が直接体に当たると肌寒く感じることがあります。また、運転音が周囲の壁に反響して、大きく感じられます。特に、風量が強の場合は、運転音がより大きく感じられます。
- 浴室が冷えている場合は、入浴前にあらかじめ暖房運転をすることをおすすめします。

浴室をあたためる(暖房予約)

■暖房予約をする

暖房運転を予約することができます。暖房の運転時間は2時間の固定になります。

まずは準備

1. 浴室の窓とドアを閉めておいてください。



1 予約 を押す

予約 が点滅します。

運転は前回予約時の温度を表示します。



必要に応じて、温度・風向・予約時間の調節(→P.17)をする

2 予約 を押す

本体の予約ランプ[橙]が点灯します。



※予約 は 予約 が点滅している間に押してください。何も操作をしないまま10秒を経過すると、予約操作を中止します。

予約時間になると予約ランプ[橙]が消灯、運転ランプ[橙]が点灯して、暖房運転が始まります
リモコンは暖房運転時の表示をします

※暖房開始は、毎回急速から始まります。30分後または設定温度に達した時点で、標準に切り替わります。

予約解除 予約 を押す

本体の予約ランプ[橙]が消灯します。



- 予約中でも、暖房・乾燥・涼風・換気の操作をすることができます。
- 予約後のリモコン表示は、運転が始まるまでの時間を表示しています。暖房運転が始まると、暖房運転の残り時間の目安を表示しています。
- 停電やブレーカーを「切」にした場合は、リモコンの表示はそのままでも、本体の予約は解除されます。再度予約をやり直してください。

浴室で暑いときに

■涼風運転をする

送風と換気を同時に行います。夏場の入浴を快適にします。

まずは準備

1. 浴室の給気口は開けてください。

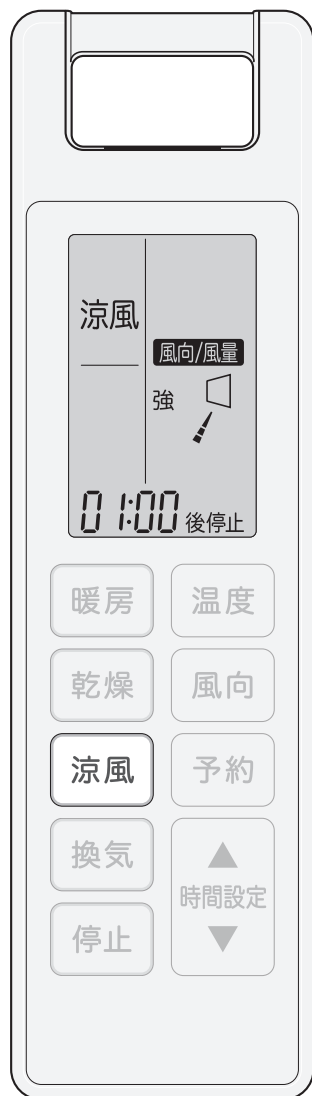

1 涼風 を押す

運転ランプ[青]が点灯します。

涼風 を押すごとに強弱が切り替わります

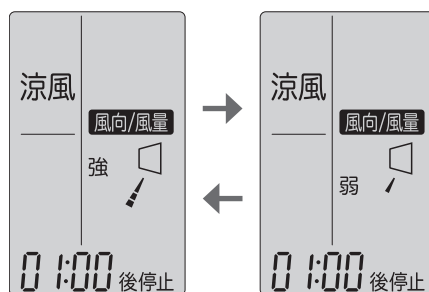

※運転は前回終了したときの設定内容で開始します。

必要に応じて、風向・運転時間の調節(→P.17)をする

※左右風向ルーバーは手で動かします(→P.6)

運転時間が経過すると、運転を終了します

涼風停止 停止 を押す

運転ランプ[青]が消灯します。



- 健康のためにも、長時間送風を直接体に当てるのは避けてください。
- 浴室内の湯気を吸い込むと、本体内部から結露した水滴が落ちることがありますが、これは水漏れではありません。
- 入浴剤をご使用の場合は、入浴剤の色がついた水滴が本体から落ちることがあります。
- 暖房や乾燥運転終了後に涼風運転をすると、しばらくの間、あたたかい風が出る場合があります。

浴室の換気をする

■換気運転をする

まずは準備

1. 浴槽に水またはお湯が残っているときは、浴槽のふたをしてください。
2. 浴室の給気口は開けてください。



1 換気 を押す

運転ランプ[青]が点灯します。

換気 を押すごとに強弱が切り替わります

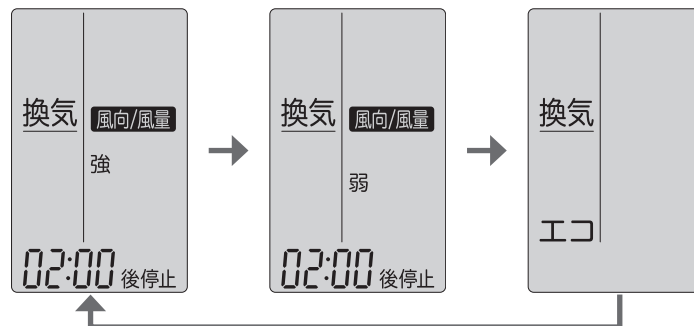

※運転は前回終了したときの設定内容で開始します。
※エコはPBD-415KJのみにあります。

必要に応じて、運転時間の調節(→P.17)をする

※エコは運転時間を設定することができません。

| 換 気 運 転 終 了 | |
|-------------|-----------------------------|
| 強・弱 | 運転時間経過 |
| エコ | 湿度を自動で判定 または、運転開始から6時間経過 |

換気停止 停止 を押す

運転ランプ[青]が消灯します。



- エコの場合、運転開始から30分を経過すると、リモコンの画面表示が消えます。
- エコ運転は換気運転開始から10分後より、送風運転を行います。
- 浴室の広さ、季節、窓の有無、浴室の材質などによって、換気にかかる時間が異なります。また、十分乾かない場合もあります。
- 浴室内の湯気を吸い込むと、本体内部から結露した水滴が落ちることがありますが、これは水漏れではありません。
- 入浴後は浴室内と本体内のカビ防止のため、換気運転を行ってください。

衣類や浴室の乾燥をする

■乾燥運転をする

洗濯物を乾かすほか、浴室内を乾燥させ、カビの発生などを抑えることができます。



注意 ●左右風向ルーバーを動かすときは、足元に注意する。不安定な台や浴槽の縁やふたに乗ったり、スリッパをはいての作業を行わない。転倒などが原因になります。

まずは準備

1. 浴室の内部が水滴でぬれているときは、あらかじめ換気するか、雑巾などで拭き取ってください。
※水滴がついたまま乾燥を行うと、乾燥時間が長くなります。
2. 浴槽に水またはお湯が残っているときは、浴槽のふたをしてください。
3. 浴室の窓とドアを閉めてください。給気口は開けておいてください。



1 乾燥 を押す

運転ランプ[橙]が点灯します。

※運転は前回終了したときの設定内容で開始します。

乾燥 を押すごとに乾燥の種類が切り替わります

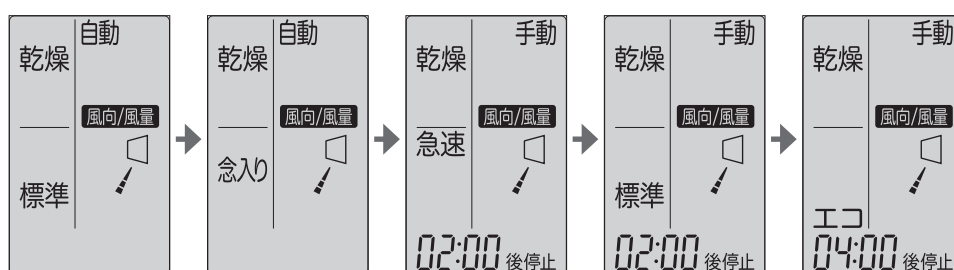

※自動乾燥はPBD-415KJのみにあります。

【乾燥の目安】

| | | | |
|----|---|-----|---|
| 自動 | 浴室の湿度をみながら運転します 洗濯物や浴室が乾くと、自動的に停止します | 標準 | 洗濯物の量が少ないとき 薄手の洗濯物が多いとき |
| | | 念入り | 洗濯物の量が多いとき 厚手の洗濯物が多いとき 浴室を乾燥したいとき |
| 手動 | 運転時間や風向をお好みで設定して、運転します | 急速 | 早く乾燥させたいとき |
| | | 標準 | 運転音が少し気になるとき |
| | | エコ | 経済的に乾燥したいとき |

必要に応じて、風向・運転時間の調節(→P.17)をする

※左右風向ルーバーは手で動かして、温風が衣類に当たるよう調節してください。

| 乾 燥 運 転 終 了 | |
|-------------|--|
| 自動 | 標準・念入り 洗濯物・浴室の乾燥を自動で判定 または、運転開始から6時間経過 |
| 手動 | 急速・標準・エコ 設定時間経過 |

乾燥停止





停止 を押す

運転ランプ[橙]が消灯します。

衣類や浴室の乾燥をする

□手動運転について

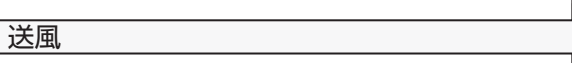
手動運転には、急速・標準・エコがあります。エコは夜間の就寝中や昼間の浴室が空いている時間に洗濯物を乾燥することができます。

| | | |
|------|---|---|
| 手動急速 |  | 最初から温風を吹き出し、すばやく乾燥させます。 |
| 手動標準 |  | 最初から温風を吹き出し、すばやく乾燥させます。 (風量を少し抑えて運転します) |
| 手動エコ |   | 最初は送風のみで経済的な運転をします。 設定時間の30分～65分前から、 温風を吹き出し乾燥を仕上げます。 |

※洗濯物が少ないとき(約1kg以下)は、手動エコより手動標準で乾燥した方が、経済的な場合があります



- 自動乾燥の場合、運転開始から30分を経過すると、リモコンの画面表示が消えます。
- 乾燥時間や乾燥具合は、洗濯物の種類や量・脱水状態、浴室の種類や大きさ、気温や湿度によって異なります。また運転中に洗濯物を追加すると十分乾燥しない場合があります。十分乾燥しない場合は、再度、手動乾燥運転を行ってください。
- 洗濯物が少ないとき(約1kg以下)で自動乾燥運転をした場合、洗濯物が乾燥したあとも、運転を継続することがあります。
- 乾燥運転中でも乾燥方法を変更することができます。
- ジーパン・トレーナーなど厚手の洗濯物の乾燥は特に時間がかかりますので、温風の吹き出し口付近に干し、通風を良くするなどの調節をしてください。(衣類乾燥の上手な使い方(→P.15)も併せてご覧ください)
- 温風の吹き出し角度によっても、乾燥時間は異なります。温風が洗濯物にうまく当たるよう、ルーバー・左右風向ルーバーで調節してください。
- 浴室を乾燥させる場合、浴室の種類や大きさにより一部乾きにくいところがあります。
- 浴室内が結露している場合、本体に付着している水滴が落ちることがありますが、これは水漏れではありません。
- 入浴剤をご使用の場合には、入浴剤の色がついた水滴が本体から落ちることがあります。

衣類や浴室の乾燥をする

□衣類乾燥の上手な使い方

干す前に浴室でやっておきたいこと

- ・浴槽に水や湯が残っている場合は、必ずふたをします。
- ・浴室の湿度が高いと乾燥時間は長くなります。あらかじめ換気するか、浴室の壁・床の水滴は雑巾などで拭き取ります。
- ・給気口は開けてください。給気口がない場合は、窓かドアを少しだけ開けておきます。

洗濯した物は

- ・洗濯物はあらかじめ、よく脱水します。
- ・ポケットにライターなどの可燃物が入っていないことを確認します。

洗濯物を干すときは

- ・洗濯物の間にむらなく温風が通り抜けるよう5～10cmの間隔をあける。(1本のランドリーパイプで、ハンガー7～10本が適当です)
- ・ジーンズ・トレーナーなど厚手のものは、温風の中央に吊り下げ、Tシャツ・ブラウスなど薄手のものは、ランドリーパイプの両端に吊り下げる。ポケットは裏返して外へ出すと乾きやすくなります。
- ・しわを伸ばし、重なった部分をなくして干す。
- ・ズボン・バスタオルなど長めのものは、残り湯を抜き、浴槽の中へたらしめて干す。(シワになりにくく、形崩れしませんが、多少時間がかかります)
また、ハンガーに掛けずに洗濯バサミなどで吊ると早く乾きます。



洗濯物を干したら

- ・温風は洗濯物全体に当たるよう、ルーバー(吹き出し口)や左右風向ルーバーの位置を調節します。衣類に温風を当てることで、より効率的に衣類を乾燥することができます。

乾燥中は















- ・洗濯物は途中で並べ替えたり、向きを変えたりすると、乾燥に効果的です。

□こんな衣類は干さないでください

| | | |
|---|--|---|
|  警告 | <p>●食用油・動物系油脂・機械油・ドライクリーニング油・アロマオイル・パーマ液・ベンジン・シンナー・ガソリン・樹脂(セルロース系)などの付着した衣類は、洗濯後でも絶対に乾燥運転をしない(油の酸化熱による、自然発火や引火のおそれがあります)</p> |  禁止 |
|---|--|---|

- ・絹製品・皮革製品・毛皮製品(変色や衣類の傷みの原因になります)
- ・毛織物・ウール製品・レース編み製品・ポリウレタンを使った衣類など、直接アイロンがけのできない熱に弱い衣類(衣類の傷みの原因になります)
- ・麻・再生繊維(レーヨンなど)を使った衣類、ニット織りの衣類(縮むことがあります)
- ・接着剤で貼り付けたワッペンや発泡プリントの付いている衣類(ワッペンがはがれたり、接着部や発泡プリントが溶けるおそれがあります)
- ・次の絵表示があるもの

※繊維製品の取扱いに関する表示記号及びその表示方法は、国際規格との整合化により、2014年 JISL0001が制定されました。

| | |
|----------------------|--|
| JIS L0217 1995年制定 |        |
| JIS L0001 2014年制定 |        |

衣類や浴室の乾燥をする

□乾燥時間の目安

浴室1坪(ユニットバス) 奥行1.6m×幅1.6m×高さ2.15m

| 衣類量 | およそのハンガー本数 | 衣類乾燥時間 | | | 浴室乾燥時間 | |
|-----|------------|----------------|----------------|-----------|----------|--|
| | | 手動 | | | 手動 | |
| | | 急速 | 標準 | エコ | 急速 | |
| 4kg | 13本以上 | 約1時間10分~1時間40分 | 約1時間40分~2時間 | 約8時間~10時間 | 約1時間~2時間 | |
| 2kg | 8~12本 | 約50分~1時間20分 | 約1時間20分~1時間40分 | 約6時間~7時間 | | |

- ・浴室周辺温湿度…温度15℃ 湿度60%
- ・浴室内は水滴がない状態
- ・衣類乾燥には約5分間脱水した衣類を使用
- ・乾燥時間は、季節・室温・浴室の種類(広さや形状など)・乾燥状態などによって変化します。
- ・浴室乾燥は、天井・壁などカビが生えやすく、お手入れのしにくい所の乾燥を目的としているため、床面など一部乾かない場合があります。

□代表的な衣類の重さ(参考)

洗濯機で脱水後の水分を含んだおおよその重さ

- ・バスタオル
500g



- ・タオル
150g



- ・パジャマ(綿) 上下
750g



- ・靴下(1足)
70g



- ・シャツ(綿)
200g



- ・スリッパ(混紡)
150g



- ・男物パンツ(綿)
75g



- ・女物ショーツ(綿)
50g



- ・ワイシャツ(混紡)
200g



- ・ブラウス(綿)
300g



- ・トレーナー
900g



- ・ジーンズ
900g

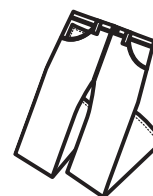

- ・木製ハンガー
200g



- ・樹脂製ハンガー
100g

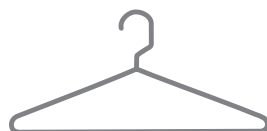

- ・角形ハンガー
600~800g

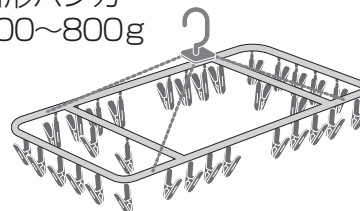

お願い

- ランドリーパイプに洗濯物を干すときは、ランドリーパイプの耐荷重を超えて干さないでください。ランドリーパイプ破損の原因になります。

温度・風向・運転 / 予約時間を調節する



□ 温度を調節する

1 温度 を押すごとに温度が変わります



□ 風向の調節する

1 風向 を押すごとに風向が変わります

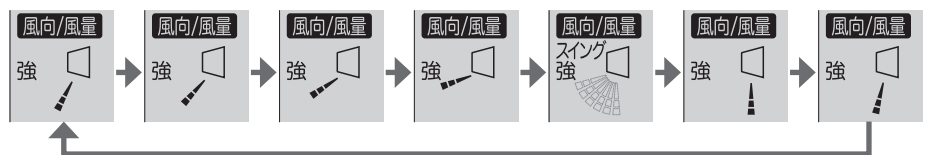

□ 運転 / 予約時間を調節する

1 時間設定 で運転 / 予約時間を変更できます



▲は時間が進みます

▼は時間が戻ります

5分～1時間までは・・・5分刻みで進み(戻り)ます。

1時間を超えると・・・10分刻みで進み(戻り)ます。

| 項目 | 設定 | 初期値 | |
|----|--------|---------------------------|-----|
| 暖房 | 急速 強 | 5～55分(5分刻み) 1～6時間(10分刻み) | 1時間 |
| | 標準 強 | | |
| | 標準 弱 | | |
| | 標準 微 | | |
| 乾燥 | 手動急速 | 5～55分(5分刻み) 1～12時間(10分刻み) | 2時間 |
| | 手動標準 | | |
| | 手動エコ | | |
| 涼風 | 強 | 5～55分(5分刻み) 1～12時間(10分刻み) | 1時間 |
| | 弱 | | |
| 換気 | 強 | 5～55分(5分刻み) 1～12時間(10分刻み) | 2時間 |
| | 弱 | | |
| 予約 | 暖房開始まで | 5～55分(5分刻み) 1～24時間(10分刻み) | 6時間 |

お手入れのしかた

⚠️ 注意

- 本体部分にシャワー等で直接、水やお湯、防カビ剤等をかけない。
- 浴室暖房乾燥機を掃除するときは運転を停止して、電源回路のブレーカーを「OFF」にする。または、電源プラグをコンセントから抜く。
- 本体が冷えていることを確認する。

□ フィルターの掃除

フィルターにゴミやほこりがたまると、風量が減り運転効果が低下します。月に1回程度、次の要領で掃除をしてください。

1 フィルターを引き出す

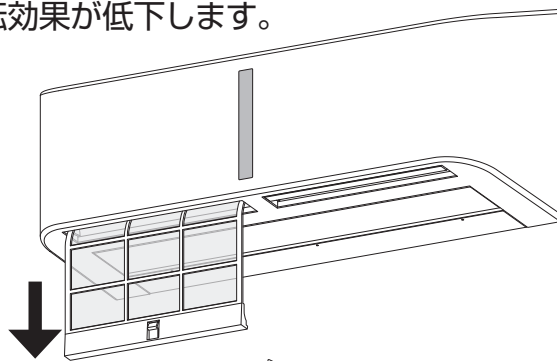

2 フィルターについているホコリを、掃除機などで吸い取る

汚れがひどい場合は、ぬるま湯か中性洗剤に浸して、軽く洗う。

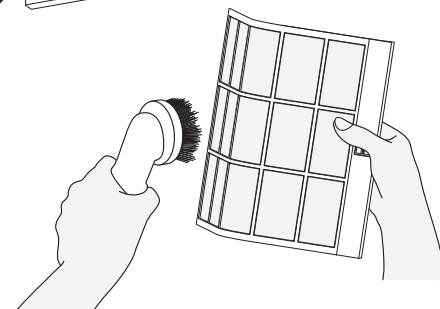

3 十分に乾かした後、フィルターを元に戻す

お願い

- フィルターの取り外し・取り付けの際は、顔や足元に十分気をつけてください。
- フィルターのお手入れの際は、無理な力を加えたり落としたりしないよう、ご注意ください。破損するおそれがあります。
- フィルターは良く乾かしてから、取り付けてください。
- フィルターを火であぶったり、ドライヤーで乾かさないでください。破損・変形の原因になります。

□ 本体のお手入れ

本体の汚れは、柔らかい布で乾拭きしてください。汚れが取れない場合は、水で湿らせた柔らかい布で拭いてください。

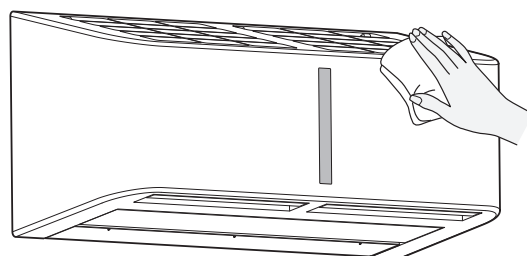

□ リモコンのお手入れ

リモコンの汚れは、水を使わずに柔らかい布で乾拭きしてください。

お願い

- 本体やリモコンのお手入れには、アルコール・シンナー・ベンジン・みがき粉・化学雑巾・防カビ剤・塩素系洗剤・化学洗剤などは使わないでください。

故障かな?と思ったら

| リモコン | | |
|---|--|---|
| こんなとき | こんなことが考えられます/ここを調べてください | 処置 |
| リモコンに表示が出ない | リモコンに電池が入っていますか。 リモコンの電池切れではありませんか。 | 乾電池を交換して(入れて)ください。(→P.8) |
| 電池交換しても何も表示されない | 電池の向きが間違っていないですか。 2本とも種類が同じ新しい電池を入れましたか。 | 電池の向きや種類を確認してください。 |
| リモコンを操作しても本体が動かない(「ピピッ」・「ピッ」音がしない) | リモコンフックに掛けたまま操作していませんか。 | リモコンフックから外して、機器本体に向けて操作してください。リモコンフックにつけたままでは操作できません。 |
| | 電源ブレーカーが「切」になっていたり、停電していませんか。 | 電源ブレーカーを「入」にしてください。 停電の場合は復旧を待ってください。 |
| 暖房運転を「急速」で開始したのに「標準」に変わっている | 「急速」運転を30分もしくは設定温度に達すると、自動的に暖房運転は「標準」に切り替わります。 | 故障ではありません。 |
| 本体は停止しているのにリモコン表示が消えない 停止のタイミングが本体とリモコンとでずれがある | 運転条件により、1分程度表示と停止のタイミングがずれることがあります。 | 故障ではありません。 |
| リモコンの画面が消えているのに本体は運転している | 自動乾燥運転や換気運転のエコの場合、運転開始後30分経過すると画面表示が消えます。 | 故障ではありません。 |
| 本体 | | |
| こんなとき | こんなことが考えられます/ここを調べてください | 処置 |
| 運転中に異音がある | フィルターが確実に取り付けられていますか。 | フィルターを確実に取り付けてください。 |
| | 換気運転中、浴室や脱衣所が密閉状態になっていると、音がする場合があります。 | 給気口を開けるか、少しドアを開け、空気を取り入れる。 |
| 運転開始時や停止直後にきしみ音がする | 温度変化により、ユニットバスなどが熱膨張や収縮によって発生する音です。 | 故障ではありません。 |
| 運転モードの切替時・運転停止後・停止中・停電復帰後に「コトコト」という音がする。 | 風向ルーバーの位置を確認するために発生する音です。 | 故障ではありません。 |
| 水の流れる音がする | この浴室暖房乾燥機は、温水を使用して動作しますので、運転中や停止直後は温水が流れる音がします。 運転中以外にも凍結予防のために温水が流れることがあります。 | 故障ではありません。 |
| 風切音がする | 風向ルーバーの向きによっては、音が発生する場合があります。 | 故障ではありません。 |
| 水滴が落ちる | 浴室内が結露しているときは本体に付着している水滴が落ちる場合があります。 また、入浴剤を使用していると、入浴剤の色のついた水滴が落ちる場合もあります。 | 故障ではありません。 |
| 浴室があたたまらない | 温度設定「低」や風量「弱」「微」になっていませんか。 | 温度の調節(→P.17)や風量(→P.9)の調節をしてください。 |
| | 浴室のドアや窓が開いていませんか。 | ドアや窓を閉めてください。 |
| | 他の温水暖房機器(床暖房など)と同時運転すると、一時的に暖房温度が下がる場合があります。 | 故障ではありません。 |
| 吹き出し風量が少ない | 熱源機は正常に作動していますか。 | 熱源機を確認してください。 |
| | フィルターが目詰まりしていませんか。 | フィルターの清掃をしてください。(→P.18) |

故障かな?と思ったら

| 本体 | | |
|------------------------|---|---|
| こんなとき | こんなことが考えられます/ここを調べてください | 処置 |
| 温風が出ない | 冷風防止機能により、温水温度が十分に上がるまで温風が出ない仕組みになっています。 | しばらく(2~5分)待ってください。それでも温風が出ない場合は、熱源機側の異常が考えられます。熱源機の取扱説明書の「故障かな?と思ったら」をご覧ください。適切な処置を行ってください。 |
| | 乾燥運転の開始時は、温水温度が十分に上がるまで温風になりません。 | 故障ではありません。 |
| 暖房の運転中に温度が下がったり、風量が変わる | 浴室が設定温度に達すると、あたたまりすぎを防ぐため、自動的に温度や風量を抑えます。 | 故障ではありません。 |
| 換気しない | 浴室の給気口が閉まっていますか。 | 給気口を十分に開けてください |
| | 浴槽に残り湯がありませんか。 | 浴槽の残り湯を排水するまたは、浴槽のふたをしてください。 |
| | ファンが回っている音がしない。 | ファンの異常です。お買い上げの販売店かパロマへご連絡ください。 |
| 洗濯物や浴室が乾燥しない | 浴室のドアや窓が開いていませんか。 | ドアや窓を閉めてください。 |
| | 浴槽に残り湯があったり、壁や床がぬれていませんか。 | 浴槽にはふたをし、壁や床の水滴は拭き取ってください。 |
| | 浴室の給気口は十分に開いていますか。 ※浴室に給気口がない場合は乾燥時間が長くなります。 | 給気口を十分に開けてください。 |
| | 干した洗濯物の量は適量ですか。 干しかたは適切ですか。 | 適量・適切な干しかたをしてください。(→P.15) |
| | 浴室乾燥は、天井・壁などカビが生えやすく、お手入れのしにくい所の乾燥を目的としているため、床面など一部乾かない場合があります。 | 故障ではありません。 |
| 樹脂部分が黄ばんで見える | 経年劣化による変色です。 | 故障ではありません。 |

以上のことをお調べのうえ、なお異常があるとき、わからないときはお買い上げの販売店かパロマへご連絡ください。

□アラームについて

浴室暖房乾燥機に不具合が生じると、本体のランプ(→P.6)を点滅させてお知らせします。以下をご覧ください、お買い上げの販売店かパロマまでご連絡ください。

| 運転ランプ[橙] | 給水ランプ[赤] | 原因 | 処置方法 |
|----------|----------|--------------|------------------------|
| 1回ずつ点滅 | 消灯 | 吸気温サーミスタ異常 | 修理を依頼する |
| 2回ずつ点滅 | 消灯 | 入水温サーミスタ異常 | |
| 3回ずつ点滅 | 消灯 | 湿度センサ異常 | |
| 4回ずつ点滅 | 消灯 | 循環ファン回転数異常 | |
| 消灯 | 点灯 | 熱源機(タンク)水位不足 | 暖房水を補給する |
| 消灯 | 1回ずつ点滅 | 熱源機の異常 | 熱源機の取扱説明書に従って、適切な処置をする |

仕様

| 品名 | | PBD-415KJ | PBD-415K | |
|-----------------|---------------------------------|------------------------------|---|------------|
| 設置様式 | | 浴室内壁面設置 | | |
| 標準熱出力 (kW) | | 4.07(急速暖房: 4.6) | | |
| 外形寸法 (mm) | | 高さ240×幅620×奥行き170 | | |
| 質量 (kg) | | 6 | | |
| 熱源 | | 暖房用温水(80℃、暖房時2.0ℓ/分) | | |
| 電源 | | AC100V 50/60Hz | | |
| 接続 | 電気 | 100V2心+アース1心 | | |
| | 温水 | クイックファスナー接続 | | |
| 風量 50/60Hz | 自動乾燥 | 標準乾燥 | 吹き出し: 7.0/7.0m ³ /分 換気: 1.5/1.5m ³ /分 | — |
| | | 念入乾燥 | 吹き出し: 7.0/7.0m ³ /分 換気: 1.5/1.5m ³ /分 | — |
| | 手動乾燥 | 急速乾燥 | 吹き出し: 7.0/7.0m ³ /分 換気: 1.5/1.5m ³ /分 | |
| | | 標準乾燥 | 吹き出し: 5.3/5.3m ³ /分 換気: 1.5/1.5m ³ /分 | |
| | | 工口乾燥 | 吹き出し: 5.3/5.3m ³ /分 換気: 1.5/1.5m ³ /分 | |
| | 暖房 | 急速 | 吹き出し: 7.0/7.0m ³ /分 | |
| | | 強 | 吹き出し: 5.3/5.3m ³ /分 | |
| | | 弱 | 吹き出し: 4.3/4.3m ³ /分 | |
| | | 微 | 吹き出し: 3.0/3.0m ³ /分 | |
| | 涼風 | 強 | 吹き出し: 5.3/5.3m ³ /分 換気: 1.0/1.0m ³ /分 | |
| | | 弱 | 吹き出し: 4.3/4.3m ³ /分 換気: 1.0/1.0m ³ /分 | |
| | 換気 | 強 | 換気: 1.5/1.5m ³ /分 | |
| | | 弱 | 換気: 1.0/1.0m ³ /分 | |
| | 騒音 50/60Hz ※本体より 1m離れて | 自動乾燥 | 標準乾燥 | 44/44dB(A) |
| 念入乾燥 | | | 44/44dB(A) | — |
| 手動乾燥 | | 急速乾燥 | 44/44dB(A) | |
| | | 標準乾燥 | 40/40dB(A) | |
| | | 工口乾燥 | 40/40dB(A) | |
| 暖房 | | 急速 | 42/42dB(A) | |
| | | 強 | 36/36dB(A) | |
| | | 弱 | 30/30dB(A) | |
| | | 微 | 25/25dB(A) | |
| 涼風 | | 強 | 39/39dB(A) | |
| | 弱 | 35/35dB(A) | | |
| 換気 | 強 | 39/39dB(A) | | |
| | 弱 | 36/36dB(A) | | |
| 消費電力 50/60Hz | 自動乾燥 | 標準乾燥 | 55/66W | — |
| | | 念入乾燥 | 55/66W | — |
| | 手動乾燥 | 急速乾燥 | 55/66W | |
| | | 標準乾燥 | 48/57W | |
| | | 工口乾燥 | 48/57W | |
| | 暖房 | 急速 | 40/45W | |
| | | 強 | 33/36W | |
| | | 弱 | 27/29W | |
| | | 微 | 18/20W | |
| | 涼風 | 強 | 45/51W | |
| 弱 | | 39/44W | | |
| 換気 | 強 | 18/22W | | |
| | 弱 | 14/16W | | |
| ワイヤレスリモコン | | 単4形乾電池2本 高さ180×幅50×奥行き24(mm) | | |

アフターサービスについて

点検・修理を依頼される時

●「故障かな?と思ったら」(→P.19～20)を見てもう一度確認していただき、それでも直らないときは、お買い上げの販売店かパロマサービスコールセンターへご連絡ください。パロマサービスコールセンターは24時間受付いたしますので、ご利用ください。

- ①品名・型式名(銘板表示のもの)
- ②現象(できるだけ詳しく)
- ③ご購入日・ガス種
- ④ご住所・お名前・電話番号・道順
- ⑤ご訪問希望日

なお、アフターサービスをお申しつけのときは右記の内容をお知らせください。

※作業に危険を伴う(ハシゴかけ、ヤグラ組立などを必要とする)場所に取り付けられた場合、アフターサービスをお断りする場合がありますのでご了承ください。

| | | |
|----------------|---------------------------------------|----------------|
| 修理についてのお問い合わせは | パロマサービスコールセンター 0120-193-860 | 受付時間: 24時間修理受付 |
|----------------|---------------------------------------|----------------|

商品について不明な点はパロマお客様相談室までご連絡ください。

| | | |
|----------------|----------------------------------|--|
| 商品についてのお問い合わせは | パロマお客様相談室 052-824-5145 | 受付時間: 平日 8:30～18:00 (土・日・祝日・弊社指定定休日を除く) |
| | 〒467-8585 名古屋市瑞穂区桃園町6番23号 | |

お近くの下記サービスセンターでのお問い合わせも受付しております。

【各地区のサービスセンター】 受付時間: 平日 9:00～18:30 (土・日・祝日・弊社指定定休日を除く)

| ご相談窓口 | 住所 | TEL | FAX |
|-------------|------------------------------------|--------------|--------------|
| 北海道サービスセンター | 〒001-0033 札幌市北区北33条西7丁目1-1 | 011-726-2822 | 011-736-7374 |
| 東北サービスセンター | 〒983-0041 仙台市宮城野区南目館20-10 | 022-239-1848 | 022-238-0838 |
| 首都圏サービスセンター | 〒114-0015 東京都北区中里3-11-9太平中里ビル2階 | 03-6858-8600 | 03-6858-8601 |
| 中日本サービスセンター | 〒467-8585 名古屋市瑞穂区桃園町6-23 | 052-824-5050 | 052-824-5385 |
| 近畿サービスセンター | 〒550-0013 大阪市西区新町3-13-20パロマアワザビル2階 | 06-6534-6751 | 06-6534-6755 |
| 中四国サービスセンター | 〒732-0804 広島市南区西蟹屋3丁目8-12 | 082-262-8341 | 082-263-2400 |
| 九州サービスセンター | 〒812-0016 福岡市博多区博多駅南2-9-13 | 092-472-0924 | 092-471-8400 |

※住所・電話番号などは変更することがありますのであらかじめご了承ください。

補修用性能部品の保有期間について

●この製品の補修用性能部品(機能維持のために必要な部品)の保有期間は製造打切り後10年です。

転居または機器を移設される場合

●ご贈答・転居などによりガスの種類が変わるときは、熱源機の調整が必要となりますので、パロマまでご連絡ください。この場合、費用は保証期間内でも有料となります。

製造年月について

●製造年月は機器の下面に貼ってある銘板でお確かめください。

製造年月

(例)15・04→2015年4月の製造

PBD-415KJ

温水式浴室暖房乾燥機

定格出力

15・04 999999 15年製

パーパス株式会社

定格電圧 AC100V

定格周波数 50 / 60Hz

定格消費電力



お客さまの個人情報の取り扱いについて

●当社はお客さまよりお知らせいただいた、お客さまのお名前・ご住所・電話番号などの個人情報をサービス活動および、安全点検活動のために利用させていただく場合がありますのでご了承ください。

●当社はお客さまの個人情報を、下記の場合を除いて第三者へ開示・提供いたしません。

- ・修理やその確認業務を当社の協力会社に委託する場合
- ・法令に基づく業務の履行または権限の行使のために必要な場合
- ・その他の正当な理由がある場合

●当社はお客さまの個人情報を適切に管理します。

保証書

パロマ 浴室暖房乾燥機

PBD-415KJ

PBD-415K

このたびは当社製品をお買い上げいただきましてありがとうございます。この保証書はお客様の正常な設置・使用状態において万一機器本体が故障した場合には、本書の記載内容で無料修理を行うことをお約束するものです。

《無料修理規定》

- 取扱説明書、本体貼付ラベル等の注意書きに従った正常な設置・使用状態で故障した場合には、お買い上げの販売店がパロマが無料修理致します。
- 保証期間内に故障して無料修理を受ける場合は、お買い上げの販売店がパロマにご依頼のうえ、本書をご提示ください。
なお、離島および離島に準ずる遠隔地への出張修理を行った場合には出張に要する実費を申し受けます。
- ご転居の場合は事前にお買い上げの販売店にご相談ください。
- ご贈答品等で本保証書に記入してあるお買い上げの販売店に修理をご依頼できない場合には、パロマへご相談ください。
- 保証期間内でも次の場合には有料修理になります。
 - (イ) 取扱説明書によらないでご使用になったり使用上の誤りおよび不当な修理や改造による故障および損傷
 - (ロ) お買い上げ後の取付場所の移動（取付工事依頼の必要な機器の場合）、落下等による故障および損傷
 - (ハ) 公害、火災、水害、地震、落雷、凍結等の天災地変、ねずみ、鳥、くも、昆虫類の侵入、異常電圧（電気部品搭載の機器の場合）、供給事情（燃料・給水等）などによる故障および損傷
 - (ニ) 一般家庭用以外（例えば、業務用使用、車輛、船舶への搭載等）に使用された場合の故障および損傷
 - (ホ) 本書にお買い上げ年月日、お客様名、販売店名の記入捺印のない場合、あるいは字句を書き替えられた場合
 - (ヘ) 消耗部品の取替えおよび保守等の費用
 - (ト) 本書の提示がない場合
 - (チ) 建築躯体の変形など機器本体以外の不具合に起因する当該機器の不具合、塗装の色あせ等の経年変化または使用に伴う摩擦等により生じる外観上の現象
 - (リ) 海岸付近、温泉地などの地域における腐食性の空気環境に起因する場合
 - (ヌ) 給水・給湯配管の錆び等異物流入に起因する不具合
 - (ル) 温泉水、井戸水、地下水などを給水したことに起因する不具合
- 本書は日本国内においてのみ有効です。
(This warranty is valid only in Japan.)
- 本書は再発行致しませんので、紛失しないように大切に保管してください。

| | |
|-----|-------|
| お客様 | お名前 様 |
| | ご住所 〒 |
| | お電話 |
| 販売店 | 店名 |
| | 住所 |
| | 電話番号 |

| | |
|--------|-------------|
| お買い上げ日 | 年 月 日 |
| 保証期間 | お買い上げ日から1年間 |

株式会社 **パロマ**

〒467-8585 名古屋市瑞穂区桃園町6番23号
TEL 052 (824) 5145



修理記録

| 年月日 | 修理内容 | サービス員 ㊞ |
|-----|------|---------|
| | | |
| | | |
| | | |
| | | |

* この保証書は本書に明示した期間、条件のもとにおいて無料修理をお約束するものです。この保証書によって保証書を発行している者（保証責任者）、およびそれ以外の事業者に対するお客様の法律上の権利を制限するものではありません。なお、保証期間経過後の修理等についてご不明の場合は、お買い上げの販売店がパロマにお問い合わせください。

* 保証期間経過後の修理、補修用性能部品の保有期間について詳しくはアフターサービス欄をご覧ください。